

Art.-Nr. 105700

G.A.S.

Gaswarner für Propan,
Butan und KO-/Narkosegase

Gas warning device for propane,
butane and KO / anaesthetic gases

Détecteur de gaz pour propane,
butane et gaz soporifique

Beschreibung und bestimmungsgemäße

Verwendung:

G.A.S. ist ein effektiver, kompakter und vielseitig einsetzbarer Gaswarner, der im Falle eines Narkosegasüberfalls oder Gaslecks zuverlässig über die interne Sirene alarmiert.

Dieses Gerät ist ausschließlich für die Erkennung von Propan, Butan und KO-/Narkosegasen vorgesehen. Weitere Sensoren können nicht an G.A.S. angeschlossen werden.

Die dynamische Temperaturanpassung und der ständige Sensorselbsttest gewährleisten eine einwandfreie Funktion unter verschiedensten klimatischen Bedingungen.

Eine andere Verwendung als hier beschrieben, ist nicht zugelassen. Dieses Produkt ist nur für die Verwendung im Innenbereich vorgesehen. Das Nichtbeachten und Nichteinhalten dieser Bestimmungen und der Sicherheitshinweise kann zu schweren Personen- und Sachschäden führen.

Montageorte:

Wählen Sie einen Montageort unterhalb der Schlafplätze, ca. 10 cm über dem Fußboden. Achten Sie beim Einbau darauf, dass G.A.S. nicht dem Luftstrom von Heizungsausströmern ausgesetzt ist, und halten Sie ausreichend Abstand zu Blei-Säure-Batterien. G.A.S. ist nicht für die Verwendung in Nasszellen geeignet.

Mindestabstände:

Heizungsausströmer	1,5 m
Blei-Säure-Batterien	1,0 m

Montage:

- Nutzen Sie die am Ende dieses Dokuments eingefügte Bohrschablone (Abb. 4) und montieren Sie die beiliegenden Schrauben. Beachten Sie die Einschraubtiefe (Abb. 2).
- Drücken Sie die Hebel der Steckklemme herunter und stecken Sie die Anschlusskabel in die Klemmen (Abb. 3).
- Führen Sie das Anschlusskabel durch die Fahrzeugverkleidung bis zur Spannungsquelle.
- Drücken Sie G.A.S. mit den Aussparungen an der Geräterückseite auf die montierten Schrauben und ziehen Sie das Gerät leicht nach unten (siehe Abb. 2)

Anschluss:

Verlegen Sie das Anschlusskabel und schließen Sie es an eine geeignete Spannungsquelle (12 V/24 V) an, wie in der Anschlusskizze dargestellt (vgl. Abb. 3) am Ende dieses Dokuments).

Alarmausgang (Alarm OUT):

Über den Alarmausgang lässt sich zusätzlich die Backup-Sirene (Artikelnr. 100089) an das blaue Sirenenkabel anschließen. Zusätzlich muss die Sirene mithilfe des schwarzen und roten Sirenenkabels an eine Stromversorgung des Fahrzeugs angeschlossen werden.

Einschalten des Geräts:

- Drücken Sie den Taster (A in Abb. 1) an der Geräteunterseite mindestens zwei Sekunden lang, um G.A.S. einzuschalten.
- Die interne Sirene gibt drei kurze Pieptöne aus, und die Betriebsanzeige (B in Abb. 1) leuchtet während der etwa dreiminütigen Vorheizphase durchgängig gelb (bei der ersten Inbetriebnahme kann dies bis zu 20 Minuten dauern).
- Nach Abschluss der Vorheizphase blinkt die Betriebsanzeige grün, und der Gaswarner ist betriebsbereit.

Alarmablauf:

Wird die Sensor-Alarmschwelle länger als 30 Sekunden überschritten, wird ein Alarm ausgelöst:

Die Betriebsanzeige beginnt, rot zu blinken, und die interne Sirene gibt 30 Sekunden ein Alarmsignal lang in voller Lautstärke aus. Durch kurzes Drücken des Tasters kann die interne Sirene stummgeschaltet werden.

Nach weiteren 30 Sekunden wechselt das Gerät wieder in den Normalbetrieb. Sollte die Sensor-Alarmschwelle erneut länger als 30 Sekunden überschritten werden, beginnt das Szenario von vorn.

Ausschalten des Geräts:

Um das Gerät auszuschalten, halten Sie den Taster an der Unterseite des Geräts länger als vier Sekunden gedrückt. Das Gerät quittiert dies durch einen Piepton, und die Betriebsanzeige erlischt.

Sensorfehler:

Wird ein Sensorfehler erkannt, blinkt die Betriebsanzeige des Geräts gelb. Zusätzlich ertönt ein durchgehender Piepton, bis das Gerät ausgeschaltet wird. Tritt dieser Fehler auf, wenden Sie sich bitte an den Support.

Lieferumfang:

- G.A.S.
- Anschlusskabel
- Alarmaufkleber
- Anleitung
- Montagematerial

Description and intended use:

G.A.S. is an effective, compact and versatile gas detector, which reliably alarms in the event of an anaesthetic gas attack or gas leak.

This device is exclusively intended for the detection of propane, butane and KO/ anaesthetic gases. It is not possible to connect additional sensors to G.A.S.. The dynamic temperature adjustment and continuous sensor self-test guarantee perfect functioning under a wide range of climatic conditions. The device must not be used for other purposes than described here. This product is intended for indoor use only. Failure to observe and comply with these regulations and the safety instructions can result in serious personal injury and damage to property.

Mounting locations:

Choose a mounting location below the sleeping berths, approx. 10cm above the floor. Ensure that the G.A.S. is not exposed to the air flow from heating vents and keep a sufficient distance from lead-acid batteries. G.A.S. is not suitable for use in wet rooms.

Minimum distances:

Heater air outlet	1.5m
Lead-acid batteries	1.0m

Installation:

- Use the drilling template at the end of this document (Fig. 4) and fit the enclosed screws. Note the screw-in depth (Fig. 2).
- Press down the levers of the terminal and insert the connection cables into the terminals (Fig. 3).
- Route the connection cable through the vehicle panelling to the power source.
- Press G.A.S. with the recesses on the back side onto the fitted screws and pull the device gently down (see Fig. 2).

Connection:

Route the connection cable and connect it to a suitable voltage source (12V / 24V) as shown in the connection diagram (see Fig. 3) at the end of this document).

Alarm output (Alarm OUT):

You can also use the alarm output to connect the backup siren (item no. 100089) to the blue siren cable. In addition, the siren must be connected to the vehicle's power supply using the black and red siren cable.

Switching on the device:

- In order to start G.A.S., press and hold the button on the underside of the device for at least two seconds.
- The internal siren will emit three short beeps and during the pre-heating phase, which takes about three minutes, the operating indicator (B in Fig. 1) will be lighting yellow continuously (during initial start-up, this can take up to 20 minutes).
- Once the preheating phase has been completed, the operating indicator flashes green and the gas warning device is ready for operation.

Alarm sequence:

If the sensor alarm threshold is exceeded for longer than 30 seconds, an alarm is triggered:

The operating indicator starts to flash red and the internal siren emits an alarm signal at full volume for 30 seconds. The internal siren can be muted by briefly pressing the button.

After another 30 seconds have passed, the device switches back to normal operation.

If the sensor alarm threshold is exceeded again for longer than 30 seconds, the scenario starts all over again.

Switching off the device:

To switch off the device, press and hold the button on the underside of the device for more than four seconds.

The device will acknowledge this with a beep and the operating indicator will go out.

Sensor error:

If a sensor error is detected, the device's operating indicator flashes yellow. In addition, a continuous beep sounds until the device is switched off. If this error occurs, please contact the support.

Scope of supply:

- G.A.S.
- Connection cable
- Alarm stickers
- Instructions
- Mounting material

Description et utilisation conforme :

Le G.A.S. est un détecteur compact, polyvalent et efficace. Il émet une alarme fiable en cas de présence de gaz anesthésiants ou de fuite de gaz. Cet appareil est exclusivement destiné à la détection du propane, du butane et des gaz soporifiques. Il n'est pas possible de connecter d'autres capteurs au G.A.S.. Son système d'adaptation dynamique à la température, associé à l'autotest continu du capteur, garantit un fonctionnement optimal dans toutes les conditions climatiques.

Toute autre utilisation que celle décrite ici n'est pas autorisée. Ce produit est destiné à une utilisation en intérieur uniquement. La non-observation et le non-respect de ces dispositions et des consignes de sécurité peuvent entraîner de graves dommages corporels et matériels.

Emplacement d'installation :

Choisissez un emplacement d'installation sous les zones de couchage, à environ 10 cm au-dessus du sol. Veillez à ce que le G.A.S. ne soit pas exposé au flux d'air des sorties de chauffage et maintenez une distance suffisante avec les batteries plomb-acide. Notez que le G.A.S. n'est pas adapté à une utilisation dans les salles d'eau.

Distances minimales à respecter :

Bouches d'aération du chauffage	1,5 m
Batteries au plomb-acide	1,0 m

Installation :

- Utilisez le gabarit de perçage à la fin de ce manuel (fig. 4) pour fixer les vis fournies. Respectez la profondeur de vissage indiquée (fig. 2).
- Appuyez les bornes du bornier pour les ouvrir et insérez-y les câbles de raccordement (fig. 3).
- Passez le câble de raccordement à travers la cloison du véhicule jusqu'à la source de tension.
- Alignez les encoches au dos du G.A.S. sur les vis fixées, puis appuyez sur le détecteur et faites-le glisser légèrement vers le bas (voir fig. 2).

Raccordement :

Faites passer le câble de raccordement, puis connectez-le à une source d'alimentation compatible (12 V/24 V), en suivant le schéma de raccordement (présenté en fig. 3 à la fin de ce document).

Sortie d'alarme (Alarm OUT) :

Vous pouvez également connecter une sirène de secours (réf. 100089) à la sortie d'alarme en branchant son câble bleu. De plus, la sirène doit être connectée à une alimentation électrique du véhicule à l'aide des câbles noir et rouge de la sirène.

Mise en marche de l'appareil :

- Appuyez sur l'interrupteur (A sur la fig. 1) situé sous l'appareil pendant au moins deux secondes pour activer le G.A.S.
- La sirène interne émet trois brefs bips et le témoin de fonctionnement (B sur la figure 1) s'allume en jaune en continu pendant la phase de préchauffage d'environ trois minutes (cela peut prendre jusqu'à 20 minutes lors de la première utilisation).
- Une fois la phase de préchauffage terminée, témoin de fonctionnement clignote en vert signalant que le détecteur de gaz est prêt à l'emploi.

Déroulement de l'alarme :

Si le seuil d'alarme du capteur est dépassé pendant plus de 30 secondes, une alarme est déclenchée : Le témoin de fonctionnement commence à clignoter en rouge, tandis que la sirène interne émet un signal d'alarme à plein volume pendant 30 secondes. En appuyant brièvement sur le bouton, la sirène interne peut être mise en sourdine. Après 30 secondes supplémentaires, l'appareil revient en mode normal. Si le seuil d'alarme du capteur est à nouveau dépassé pendant plus de 30 secondes, le scénario recommence depuis le début.

Éteindre l'appareil :

Pour éteindre l'appareil, appuyez sur le bouton situé sur la partie inférieure de l'appareil pendant plus de quatre secondes. L'appareil émet un bip et le témoin de fonctionnement s'éteint.

Capteur défectueux :

Si une erreur de capteur est détectée, le témoin de fonctionnement de l'appareil clignote en jaune et un son continu se fera entendre. En cas de problème, veuillez contacter le support technique.

Contenu de la livraison :

- G.A.S.
- Câble de raccordement
- Autocollants d'alarme
- Instructions
- Matériel de montage

Popis a zamýšlené použití:

G.A.S. je účinný, kompaktní a všestranný plynový alarm, který vás spolehlivě upozorní vnitřní sirénou v případě napadení anestetikem nebo úniku plynu. Tento přístroj je určen výhradně k detekci propanu, butanu a KO/anestetických plynů. Ke G.A.S. nelze připojit další senzory.

Dynamické nastavení teploty a průběžný autotest snímače zaručují dokonalou funkčnost v širokém rozsahu klimatických podmínek.

Jiné než zde popsané použití není povoleno. Tento výrobek je určen pouze pro vnitřní použití. Nedodržení a nerespektování těchto předpisů a bezpečnostních pokynů může mít za následek vážné zranění osob a škody na majetku.

Místa instalace:

Zvolte místo instalace pod spacími prostory, přibližně 10 cm nad podlahou. Při instalaci dbejte na to, aby systém G.A.S. nebyl vystaven proudění vzduchu z topných otvorů, a dodržujte dostatečnou vzdálenost od olověných akumulátorů. Systém G.A.S. není vhodný pro použití ve vlhkých místnostech.

Minimální vzdálenosti:

Výstup topného vzduchu 1,5 m
Olověné akumulátory 1,0 m

Montáž:

- Použijte vrtací šablonu na konci tohoto dokumentu (obr. 4) a namontujte přiložené šrouby. Všimněte si hloubky zašroubování (obr. 2).
- Stiskněte páčky zásuvných svorek a zapojte přípojovací kabely do svorek (obr. 3).
- Připojovací kabel ved'te skrz obložení vozidla ke zdroji napájení.
- Stiskněte G.A.S. s prohlubněmi na zadní straně zařízení na namontovaných šroubech a mírně zařízení stáhněte dolů (viz obr. 2).

Připojení:

Položte přípojovací kabel a připojte jej k vhodnému zdroji napětí (12 V/24 V) podle schématu připojení (viz obr. 3) na konci tohoto dokumentu).

Alarmový výstup (Alarm OUT):

K modrému kabelu sirény lze přes výstup alarmu připojit také záložní sirénu (č. položky 100089). Kromě toho musí být siréna připojena k napájení vozidla pomocí černého a červeného kabelu sirény.

Zapněte zařízení:

- Stiskněte tlačítko (A na obr. 1) na spodní straně přístroje na dobu nejméně dvou sekund, aby se G.A.S. zapnul.
- Vnitřní siréna vydá tři krátké zvukové signály a provozní indikátor (B na obr. 1) se během přibližně třiminutové fáze přehřívání (ta může při prvním spuštění trvat až 20 minut) nepřetržitě rozsvítit žlutě.
- Po dokončení fáze přehřevu bliká provozní kontrolka zeleně a výstražné plynové zařízení je připraveno k provozu.

Poplachová sekvence:

Pokud je překročena prahová hodnota alarmu senzoru, okamžitě se spustí alarm.

Indikátor napájení začne blikat červeně a interní siréna vydává po dobu 30 sekund poplašný signál s plnou hlasitostí. Interní sirénu lze ztlumit krátkým stisknutím tlačítka.

Po dalších 30 sekundách se spotřebič přepne do normálního provozu. Pokud je prahová hodnota alarmu senzoru opět překročena na dobu delší než 30 sekund, scénář začíná znovu.

Vypněte zařízení:

Chcete-li zařízení vypnout, stiskněte a podržte tlačítko na spodní straně zařízení déle než čtyři sekundy. Spotřebič to potvrdí pípnutím a provozní kontrolka zhasne.

Chyba senzoru:

Pokud je zjištěna chyba snímače, provozní indikátor zařízení bliká žlutě. Kromě toho se až do vypnutí spotřebiče ozývá nepřetržitý zvukový signál. Pokud k této chybě dojde, obraťte se na podporu.

Rozsah dodávky:

- G.A.S.
- Připojovací kabel
- Alarmová nálepka
- Pokyny
- Montážní materiál

Beskrivelse og tilsigtet brug:

G.A.S. er en effektiv, kompakt og alsidig gasdetektor, som giver en pålidelig alarm i tilfælde af et anæstesigasangreb eller en gaslækage.

Denne enhed er udelukkende beregnet til detektering af propan, butan og KO/bedøvelsesgasser. Der kan ikke tilsluttes flere sensorer til G.A.S.

Den dynamiske temperaturanpassning og den kontinuerlige selvtest af sensoren sikrer perfekt funktion under en lang række klimatiske forhold.

Det er ikke tilladt at bruge enheden på en anden måde end beskrevet her. Dette produkt må kun bruges indendørs. Manglende overholdelse af disse forskrifter og sikkerhedsanvisninger kan medføre alvorlig personskade og materielle skader.

Installationssteder:

Vælg et installationssted under soveområderne, ca. 10 cm over gulvet. Placer G.A.S., så det ikke udsættes for luftstrømmen fra varmeapparatets ventilationsåbninger, og hold tilstrækkelig afstand til blybatterier. G.A.S. må ikke bruges i vådrum.

Mindstafstande:

Ventilationsåbninger	1,5 m
Bly-syre-batterier	1,0 m

Montering:

- Brug boreskabelonen i slutningen af dette dokument (fig. 4), og monter de medfølgende skruer. Bemærk skruedybden (fig. 2).
- Tryk håndtagene på indstiksklemmerne ned, og sæt tilslutningskablerne i klemmerne (fig. 3).
- Før tilslutningskablet gennem køretøjets beklædning til strømkilden.
- Tryk G.A.S. med udsparingerne på bagsiden på de monterede skruer, og træk apparatet lidt ned (se fig. 2).

Tilslutning:

Før tilslutningskablet frem, og slut det til en passende spændingskilde (12 V/24 V) som vist i tilslutningsdiagrammet (se fig. 3 i slutningen af dette dokument).

Alarmudgang (Alarm OUT):

Det er også muligt at tilslutte backup-sirenen (artikelnr. 100089) via alarmudgangen til det blå sirenekabel. Desuden skal sirenen tilsluttes til køretøjets strømforsyning ved hjælp af det sorte og røde sirenekabel.

Tændning af enheden:

- Tryk på knappen (A fig. 1) på enhedens underside i mindst to sekunder for at tænde for G.A.S.
- Den interne sirene udsender tre korte bip, og driftsindikatoren (B i fig. 1) lyser konstant gult under den ca. tre minutter lange forvarmingsfase (under den første opstart dette kan tage op til 20 minutter).
- Når forvarmingsfasen er afsluttet, blinker driftsindikatoren grønt, og gasalarmen er klar til brug.

Alarmsekvens:

Hvis sensorens alarmtærskel overskrides i mere end 30 sekunder, udløses der straks en alarm:

Driftsindikatoren begynder at blinke rødt, og den interne sirene udsender et alarmsignal med fuld lydstyrke i 30 sekunder. Lyden kan slås fra ved at trykke kort på knappen.

Efter yderligere 30 sekunder skifter enheden tilbage til normal drift.

Hvis sensorens alarmtærskel igen overskrides i mere end 30 sekunder, starter scenariet forfra.

Slukning af enheden:

For at slukke for enheden trykker du på knappen på undersiden af enheden og holder den nede i mere end fire sekunder. Enheden kvitterer med et bip, og driftsindikatoren slukkes.

Sensorfejl:

Hvis der registreres en sensorfejl, blinker enhedens driftsindikator gult. Desuden lyder der et kontinuerligt bip, indtil enheden slukkes. Hvis denne fejl opstår, bedes du kontakte support.

Leveringsomfang:

- G.A.S.
- Tilslutningskabel
- Alarm-klistermærker
- Instruktionser
- Monteringsmateriale

Descripción y uso previsto:

G.A.S. es una alarma de gas eficaz, compacta y versátil que le avisa de forma fiable a través de la sirena interna en caso de ataque o fuga de gas anestésico.

Este dispositivo está destinado exclusivamente a la detección de propano, butano y gases KO/anestésicos. No se pueden conectar sensores adicionales a G.A.S.

El ajuste dinámico de la temperatura y la autocomprobación continua del sensor garantizan un funcionamiento perfecto en una amplia gama de condiciones climáticas.

Cualquier uso distinto del aquí descrito no está autorizado. Este producto está destinado exclusivamente para uso en interiores. La inobservancia y el incumplimiento de estas normas y de las instrucciones de seguridad pueden provocar lesiones personales graves y daños materiales.

Lugares de instalación:

Elija un lugar de instalación por debajo de las zonas de descanso, a unos 10 cm del suelo. Durante la instalación, asegúrese de que el G.A.S. no esté expuesto al flujo de aire de las rejillas de calefacción y mantenga una distancia suficiente de las baterías de plomo-ácido. El G.A.S. no es adecuado para su uso en espacios húmedos.

Distancias mínimas:

Salida de aire de calefacción	1,5 m
Baterías de plomo	1,0 m

Montaje:

- Utilice la plantilla para taladrar que figura al final de este documento (fig. 4) y coloque los tornillos adjuntos. Observe la profundidad de atornillado (Fig. 2).
- Presione hacia abajo las palancas del terminal enchufable y enchufe los cables de conexión en los terminales (fig. 3).
- Guíe el cable de conexión a través del revestimiento del vehículo hasta la fuente de alimentación.
- Presione el G.A.S. con las escotaduras de la parte posterior del aparato sobre los tornillos colocados y tire ligeramente del aparato hacia abajo (véase la fig. 2).

Conexión:

Tienda el cable de conexión y conéctelo a una fuente de tensión adecuada (12 V/24 V) como se indica en el esquema de conexión (véase la fig. 3) al final de este documento).

Salida de alarma (Alarm OUT):

La salida de alarma también se puede utilizar para conectar la sirena de reserva (artículo no. 100089) al cable azul de la sirena. Además, la sirena debe estar conectada a la alimentación del vehículo mediante el cable negro y rojo de la sirena.

Enciende el aparato:

- Pulse el botón (A en la fig. 1) situado en la parte inferior del aparato durante al menos dos segundos para encender el G.A.S.
- La sirena interna emite tres pitidos cortos y el indicador de funcionamiento (B en Fig. 1) se ilumina en amarillo de forma continua durante la fase de precalentamiento de aproximadamente tres minutos (puede durar hasta 20 minutos durante la puesta en marcha inicial).
- Al finalizar la fase de precalentamiento, el indicador de funcionamiento parpadea en verde y la alarma de gas está lista para funcionar.

Secuencia de alarma:

Si el umbral de alarma del sensor se supera durante más de 30 segundos, se activa una alarma:

El indicador de encendido empieza a parpadear en rojo y la sirena interna emite una señal de alarma a todo volumen durante 30 segundos. La sirena interna puede silenciarse pulsando brevemente el botón.

Transcurridos otros 30 segundos, el aparato vuelve a funcionar normalmente. Si se vuelve a superar el umbral de alarma del sensor durante más de 30 segundos, el escenario vuelve a empezar.

Apaga el aparato:

Para apagar el aparato, mantén pulsado el botón de la parte inferior del aparato durante más de cuatro segundos.

El aparato lo confirma con un pitido y el indicador de funcionamiento se apaga.

Error de sensor:

Si se detecta un error en el sensor, el indicador de funcionamiento del aparato parpadea en amarillo. Además, suena un pitido continuo hasta que se apaga el aparato. Si se produce este error, póngase en contacto con el servicio de asistencia.

Volumen de suministro:

- G.A.S.
- Cable de conexión
- Pegatina de alarma
- Instrucciones de uso
- Material de montaje

Descrizione e destinazione d'uso:

Il G.A.S. è un allarme gas efficace, compatto e versatile che avvisa in modo affidabile tramite la sirena interna in caso di attacco o fuga di gas anestetico. Questo dispositivo è destinato esclusivamente al rilevamento di propano, butano e gas KO/anestetici. Non è possibile collegare altri sensori a G.A.S. La regolazione dinamica della temperatura e l'autotest continuo del sensore garantiscono un funzionamento perfetto in un'ampia gamma di condizioni climatiche. Qualsiasi uso diverso da quello qui descritto non è autorizzato. Questo prodotto è destinato esclusivamente all'uso interno. L'inosservanza di queste norme e delle istruzioni di sicurezza può causare gravi lesioni personali e danni alle cose.

Luoghi di installazione:

Scegliere una posizione di installazione sotto le zone di riposo, a circa 10 cm dal pavimento. Durante l'installazione, assicurarsi che il G.A.S. non sia esposto al flusso d'aria delle bocchette di riscaldamento e mantenere una distanza sufficiente dalle batterie al piombo. G.A.S. non è adatto all'uso in ambienti umidi.

Distanze minime:

Uscita aria di riscaldamento	1,5 m
Batterie al piombo	1,0 m

Montaggio:

- Utilizzare la dima di foratura alla fine di questo documento (Fig. 4) e montare le viti allegate. Osservare la profondità di avvvitamento (Fig. 2).
- Premere le leve del morsetto a innesto e inserire i cavi di collegamento nei morsetti (Fig. 3).
- Far passare il cavo di collegamento attraverso il rivestimento del veicolo fino alla fonte di alimentazione.
- Premere il G.A.S. con gli incavi sul retro dell'apparecchio sulle viti montate e tirare leggermente l'apparecchio verso il basso (vedi fig. 2).

Connessione:

Posare il cavo di collegamento e collegarlo a una fonte di tensione adeguata (12 V/24 V) come indicato nello schema di collegamento (vedere la Fig. 3) alla fine di questo documento).

Uscita di allarme (Alarm OUT):

Anche la sirena di riserva (articolo n. 100089) può essere collegata al cavo blu della sirena tramite l'uscita di allarme. Inoltre, la sirena deve essere collegata all'alimentazione del veicolo tramite il cavo nero e rosso della sirena.

Accendere il dispositivo:

- Premere il pulsante (A nella Fig. 1) sul lato inferiore dell'apparecchio per almeno due secondi per accendere il G.A.S..
- La sirena interna emette tre brevi segnali acustici e l'indicatore di funzionamento (B nella Fig. 1) si illumina continuamente di giallo durante la fase di preriscaldamento di circa tre minuti (che può durare fino a 20 minuti durante l'avvio iniziale).
- Al termine della fase di preriscaldamento, l'indicatore di funzionamento lampeggia in verde e il dispositivo di segnalazione dei gas è pronto per il funzionamento.

Sequenza di allarme:

Se la soglia di allarme del sensore viene superata per più di 30 secondi, viene attivato un allarme:

L'indicatore di alimentazione inizia a lampeggiare in rosso e la sirena interna emette un segnale di allarme a tutto volume per 30 secondi. La sirena interna può essere disattivata premendo brevemente il pulsante.

Dopo altri 30 secondi, l'apparecchio torna a funzionare normalmente.

Se la soglia di allarme del sensore viene nuovamente superata per più di 30 secondi, lo scenario ricomincia da capo.

Spegnere il dispositivo:

Per spegnere il dispositivo, tenere premuto il pulsante sul fondo del dispositivo per più di quattro secondi.

L'apparecchio lo conferma con un segnale acustico e l'indicatore di funzionamento si spegne.

Errore del sensore:

Se viene rilevato un errore del sensore, l'indicatore di funzionamento del dispositivo lampeggia in giallo. Inoltre, viene emesso un segnale acustico continuo fino allo spegnimento dell'apparecchio. Se si verifica questo errore, contattare l'assistenza.

Ambito di fornitura:

- G.A.S.
- Cavo di collegamento
- Adesivi di allarme
- Istruzioni
- Materiale di montaggio

Beschrijving en beoogd gebruik:

G.A.S. is een effectief, compact en veelzijdig gasalarm dat je via de interne sirene betrouwbaar waarschuwt in het geval van een aanval van narcosegas of een gaslek.

Dit apparaat is uitsluitend bedoeld voor de detectie van propaan, butaan en KO/ anesthesische gassen. Er kunnen geen extra sensoren worden aangesloten op G.A.S.

De dynamische temperatuurregeling en continue zelftest van de sensor garanderen een perfecte werking onder uiteenlopende klimaatomstandigheden. Elk ander gebruik dan hier beschreven is niet toegestaan. Dit product is alleen bedoeld voor gebruik binnenshuis. Het niet in acht nemen en naleven van deze voorschriften en veiligheidsinstructies kan leiden tot ernstig persoonlijk letsel en schade aan eigendommen.

Plaatsing:

Kies een installatieplaats onder de slaapgedeeltes, ongeveer 10 cm boven de vloer. Zorg er bij het installeren voor dat G.A.S. niet wordt blootgesteld aan de luchtstroom van verwarmingsopeningen en houd voldoende afstand tot loodaccu's. G.A.S. is niet geschikt voor gebruik in natte ruimtes.

Minimumafstanden:

Verwarmingsluchtuitlaat	1,5 m
Loodzuuraccu's	1,0 m

Montage:

- Gebruik de boormaal aan het einde van dit document (Fig. 4) en breng de bijgeleverde schroeven aan. Let op de inschroefdiepte (Afb. 2).
- Druk de hendels van de insteekklemmen in en steek de aansluitkabels in de klemmen (Afb. 3).
- Leid de aansluitkabel door de voertuigbekleding naar de stroombron.
- Druk de G.A.S. met de uitsparingen aan de achterkant van het apparaat op de aangebrachte schroeven en trek het apparaat iets omlaag (zie Afb. 2).

Verbinding:

Leg de aansluitkabel en sluit deze aan op een geschikte spanningsbron (12 V/24 V) zoals aangegeven in het aansluitschema (zie Afb. 3) aan het einde van dit document).

Alarmluitgang (Alarm OUT):

De reservesirene (artikelnr. 100089) kan ook worden aangesloten op de blauwe sirenekabel via de alarmluitgang. Bovendien moet de sirene met de zwarte en rode sirenekabel worden aangesloten op de stroomvoorziening van het voertuig.

Apparaat inschakelen:

- Druk de knop (A in Afb. 1) aan de onderkant van het apparaat minstens twee seconden in om G.A.S. in te schakelen.
- De interne sirene geeft drie korte pieptonen en de drijfindicator (B in Afb. 1) brandt continu geel tijdens de ongeveer drie minuten durende voorverwarmingsfase (dit kan tot 20 minuten duren tijdens het opstarten).
- Na afloop van de voorverwarmingsfase knippert de drijfindicator groen en is het gasdetectiesysteem klaar voor gebruik.

Alarmluitgang:

Als de alarmluitgang van de sensor wordt overschreden, wordt er onmiddellijk een alarm geactiveerd:

De drijfindicator begint rood te knipperen en de interne sirene zendt gedurende 30 seconden een alarmsignaal uit op vol volume. De interne sirene kan worden gedempt door kort op de knop te drukken. Na nog eens 30 seconden schakelt het apparaat terug naar normale werking. Als de alarmluitgang van de sensor opnieuw langer dan 30 seconden wordt overschreden, begint het scenario opnieuw.

Apparaat uitschakelen:

Houd de knop aan de onderkant van het apparaat langer dan vier seconden ingedrukt om het apparaat uit te schakelen. Het apparaat bevestigt dit met een pieptoon en de drijfindicator gaat uit.

Fout in sensor:

Als er een sensorfout wordt gedetecteerd, knippert de drijfindicator van het apparaat geel. Bovendien klinkt er een continue piep totdat het apparaat wordt uitgeschakeld. Neem contact op met support als deze fout optreedt.

Omvang van de levering:

- G.A.S.
- Aansluitkabel
- Alarmsticker
- Instructies
- Montagemateriaal

Opis i przeznaczenie:

G.A.S. to skuteczny, kompaktowy i wszechstronny alarm gazowy, który niezawodnie ostrzega użytkownika za pomocą wewnętrznej syreny w przypadku ataku gazem znieczulającym lub wycieku gazu.

To urządzenie jest przeznaczone wyłącznie do wykrywania propanu, butanu i gazów znieczulających. Do G.A.S. nie można podłączyć dodatkowych czujników.

Dynamiczna regulacja temperatury i ciągły autotest czujnika gwarantują doskonałe działanie w szerokim zakresie warunków klimatycznych.

Jakiegolwiek użycie inne niż opisane tutaj jest niedozwolone. Ten produkt jest przeznaczony wyłącznie do użytku w pomieszczeniach. Nieprzestrzeganie i nieprzestrzeżenie tych przepisów i instrukcji bezpieczeństwa może spowodować poważne obrażenia ciała i szkody materialne.

Umieszczenie:

Wybierz miejsce instalacji poniżej miejsca do spania, ok. 10 cm nad podłogą.

Podczas instalacji należy upewnić się, że G.A.S. nie jest narażony na przepływ powietrza z otworów wentylacyjnych i zachować odpowiednią odległość od akumulatorów kwasowo-ołowiowych. G.A.S. nie nadaje się do użytku w wilgotnych pomieszczeniach.

Minimalne odległości:

Wylot powietrza grzewczego	1,5 m
Akumulatory kwasowo-ołowiowe	1,0 m

Montaż:

- Użyj szablonu wiercenia znajdującego się na końcu tego dokumentu (rys. 4) i zamontuj dołączone śruby. Zwróć uwagę na głębokość wkręcenia (rys. 2).
- Naciśnij dźwignie zacisków wtykowych i podłącz przewody połączeniowe do zacisków (rys. 3).
- Poprowadź kabel połączeniowy przez panel pojazdu do źródła zasilania.
- Wciśnij G.A.S. z wgłębieniami z tyłu urządzenia na zamontowane śruby i lekko pociągnij urządzenie w dół (patrz rys. 2).

Połączenie:

Ułóż kabel połączeniowy i podłącz go do odpowiedniego źródła napięcia (12 V/24 V), jak pokazano na schemacie połączeń (patrz rys. 3 na końcu niniejszego dokumentu).

Wyjście alarmowe (Alarm OUT):

Syrenę zapasową (nr art. 100089) można również podłączyć do niebieskiego kabla syreny za pośrednictwem wyjścia alarmowego. Ponadto syrena musi być podłączona do zasilania pojazdu za pomocą czarnego i czerwonego kabla syreny.

Włącz urządzenie:

- Naciśnij przycisk (A na rys. 1) na spodzie urządzenia przez co najmniej dwie sekundy, aby włączyć G.A.S..
- Wewnętrzna syrena emituje trzy krótkie sygnały dźwiękowe, a wskaźnik pracy (B na rys. 1) świeci się na żółto w sposób ciągły podczas około trzyminutowej fazy wstępnego nagrzewania (może to potrwać do 20 minut podczas pierwszego uruchomienia).
- Po zakończeniu fazy podgrzewania wskaźnik pracy miga na zielono, a urządzenie ostrzegające przed gazem jest gotowe do pracy.

Sekwencja alarmów:

Jeśli próg alarmu czujnika zostanie przekroczony na dłużej niż 30 sekund, zostanie uruchomiony alarm:

Wskaźnik zasilania zaczyna migać na czerwono, a wewnętrzna syrena emituje sygnał alarmowy z pełną głośnością przez 30 sekund. Syrenę wewnętrzną można wyciszyć poprzez krótkie naciśnięcie przycisku.

Po kolejnych 30 sekundach urządzenie powróci do normalnej pracy.

Jeśli próg alarmu czujnika zostanie ponownie przekroczony na dłużej niż 30 sekund, scenariusz rozpoczyna się od nowa.

Wyłącz urządzenie:

Aby wyłączyć urządzenie, naciśnij i przytrzymaj przycisk na spodzie urządzenia przez ponad cztery sekundy. Urządzenie potwierdzi to sygnałem dźwiękowym, a wskaźnik pracy zgaśnie.

Błąd czujnika:

W przypadku wykrycia błędu czujnika wskaźnik pracy urządzenia miga na żółto. Ponadto do momentu wyłączenia urządzenia emitowany jest ciągły sygnał dźwiękowy. Jeśli wystąpi ten błąd, skontaktuj się z pomocą techniczną.

Zakres dostawy:

- G.A.S.
- Kabel połączeniowy
- Naklejka alarmowa
- Instrukcje
- Materiał montażowy

Beskrivning och avsedd användning:

G.A.S. är en effektiv, kompakt och mångsidig gasdetektor som ger ett tillförlitligt larm i händelse av en anestesigasattack eller gasläcka. Denna apparat är uteslutande avsedd för detektering av propan, butan och KO/ anestetiska gaser. Det kan inte anslutas ytterligare sensorer till G.A.S. Den dynamiska temperaturjusteringen och det kontinuerliga självtestet av sensorn garanterar perfekt funktion under många olika klimatförhållanden. All annan användning än den som beskrivs här är inte tillåten. Denna produkt är endast avsedd för inomhusbruk. Om dessa föreskrifter och säkerhetsanvisningar inte beaktas och följs kan det leda till allvarliga person- och saksador.

Monteringsplats:

Välj en monteringsplats under sovutrymmena, ca 10 cm över golvet. Montera G.A.S. så att den inte exponeras för luftflödet från värmeuttag och håll tillräckligt avstånd till blybatterier. G.A.S. är inte lämplig för användning i våtrum.

Minsta avstånd:

Värmeuttag	1,5 m
Bly-syra-batterier	1,0 m

Montering:

- Använd bormallen i slutet av detta dokument (fig. 4) och montera de medföljande skruvarna. Observera skruvdjupet (fig. 2).
- Tryck ned spakarna på insticksterminalen och sätt in anslutningskablarna i terminalerna (fig. 3).
- För anslutningskabeln genom fordonsbeklädnaden till strömkällan.
- Tryck fast G.A.S. med urtagen på apparatens baksida på de monterade skruvarna och dra ner apparaten något (se fig. 2).

Anslutning:

Lägg ut anslutningskabeln och anslut den till en lämplig spänningskälla (12 V/24 V) enligt anslutningsschemat (se fig. 3 i slutet av detta dokument).

Larmutgång (Alarm OUT):

Du kan också ansluta en backup-siren (art.nr. 100089) via larmutgången till den blå sirenkabeln. Dessutom måste sirenen anslutas till fordonets strömförsörjning med den svarta och röda sirenkabeln.

Slå på enheten:

- Tryck på knappen (A i fig. 1) på apparatens undersida i minst två sekunder för att slå på G.A.S.
- Den interna sirenen avger tre korta ljudsignaler och driftindikatorn (B i fig. 1) lyser gult kontinuerligt under den cirka tre minuter långa förvärmningsfasen (under den första uppstarten detta kan ta upp till 20 minuter).
- När förvärmningsfasen är avslutad, blinkar driftindikatorn grön och gasdetektorn är klar för drift.

Larmsekvens:

Om sensorns larmtröskelvärde överskrids under längre tid än 30 sekunder utlöses ett larm:

Driftindikatorn börjar blinka rött och den interna siren avger en larmsignal med full volym i 30 sekunder. Den interna sirenen kan stängas av genom att trycka kort på knappen.

Efter ytterligare 30 sekunder återgår apparaten till normal drift.

Om tröskelvärdet för sensorlarmet överskrids igen under längre tid än 30 sekunder börjar scenariot om från början.

Stänga av enheten:

Stäng av apparaten genom att trycka på knappen på apparatens undersida och hålla den intryckt i mer än fyra sekunder. Apparaten bekräftar detta med en ljudsignal och driftindikatorn slocknar.

Sensorfel:

Om ett sensorfel upptäcks blinkar enhetens driftindikator gult. Dessutom hörs en kontinuerlig ljudsignal tills apparaten stängs av. Om detta fel uppstår, vänligen kontakta support.

Omfattning av leveransen:

- G.A.S.
- Anslutningskabel
- Larmdekaler
- Instruktioner
- Material för infästning

Abbildungen/Illustrations

1

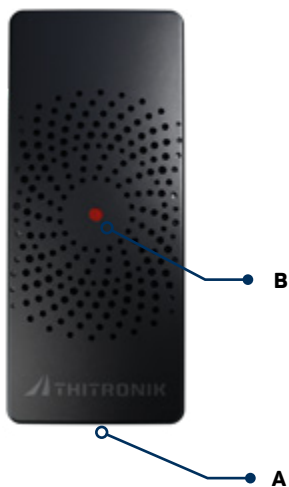

2

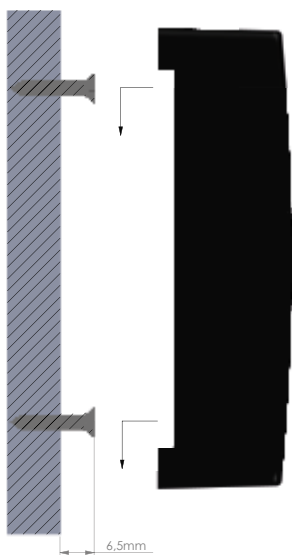

3

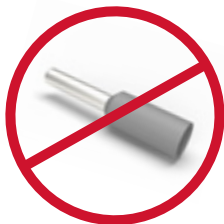

 **Keine** Aderendhülsen verwenden.

 **Do not use** wire end ferruls.

 **N'utilisez pas** de manchons d'extrémité de câble.



ALARM OUT

DE: Alarmausgang

EN: Alarm output

FR: Sortie d'alarme

12 / 24V

GND

4

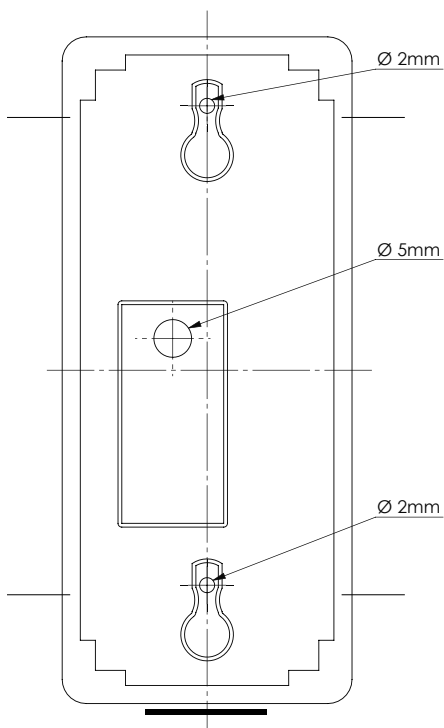

Technische Daten

Stromversorgung:
12/24 V DC
Stromverbrauch:
ca. 28/15 mA
Min. Auslösewert:
5 % der UEG von Butan
Lautstärke:
82 dB bei 1 m
Max. Temperaturbereich:
-20 bis +80 °C
Empf. Temperaturbereich:
-10 bis +55 °C
Abmessungen (B x H x T):
30 x 88 x 26 mm
Gewicht:
ca. 35 g
ALARM OUT (optional):
Masse 0,10 A

Technical Data

Power supply:
12 / 24VDC
Power consumption:
approx. 28 / 15mA
Min. triggering value:
5% of the LEL of butane
Sound volume:
82dB at 1m
Max. temperature range:
-20 to +80°C
Recom. temperature range:
-10 to +55°C
Dimensions (WxHxD):
30x88x26mm
Weight:
approx. 35g
ALARM OUT (optional):
GND 0.10A

Données techniques

Alimentation électrique :
12/24 V DC
Consommation électrique :
environ 28/15 mA
Valeur de déclenchement min. :
5 % de la LIE du butane
Volume sonore :
82 dB à 1 m
Plage de température max. :
-20 à +80 °C
Plage de température recommandée :
-10 à +55 °C
Dimensions (L x l x H) :
30 x 88 x 26 mm
Poids :
environ 35 g
ALARM OUT (en option) :
Masse 0,10 A



Thitronik GmbH hereby declares that this product complies with the requirements and regulations of the directive 2014/53/EU.

The full declaration of conformity is available for download:
www.thitronik.de/support

