

Montageanleitung

Dachgepäckträger-Reling

Fiat Ducato

Citroen Jumper

Peugeot Boxer

(ab Modelljahr 2006 + Radstand 4035mm)



Artikel-Nr.: 67403

Datum: 06.07.2022

Vorwort

Die EuroCarry Dachgepäckträger-Reling für den Fiat Ducato, Citroen Jumper und Peugeot Boxer mit Radstand 4035mm wird aus pulverbeschichteten Aluminium gefertigt. Die Anbauteile werden an den serienmäßig vorhandenen Aufnahmepunkten des Fahrzeugdaches angebracht. An die neu-designten Profile mit Nut können beliebig viele Querträger und Plankenprofile angeschraubt werden. Schwarze Spritzguss-Eckstücke runden das Design der Reling vollends ab und werden durch Bleche verstärkt. Mit Querträger und Plankenprofile ist die Reling für den Transport von Waren mit einem maximalen verteilten Gesamtgewicht von 100 Kilogramm geeignet.

Wichtig!









- Lesen Sie die Montageanleitung vor dem Erstgebrauch sorgfältig durch.
- Vergewissern Sie sich vor der Montage, dass das Produkt mit dem Fahrradträger, an welchem es montiert werden soll, kompatibel ist.
- Wir empfehlen, die Montage durch Fachpersonal unter Berücksichtigung der derzeit geltenden Vorschriften durchführen zu lassen.
- Montage nach dieser Vorlage durchführen.
- Achten Sie bei der Beladung der Reling unbedingt auf eine gleichmäßige Gewichtsverteilung der Last (max. 100 kg). Die Ladung bzw. Zubehör (z. B. Solarpanel) muss hierbei gesichert werden.
- Ohne Begehlanken, die das Gewicht verteilen, sollte die Dachreling nicht betreten werden!
- Prüfen Sie nach der Montage alle Schraubverbindungen nochmals auf ihre Festigkeit! Wiederholen Sie diese Prozedur nach spätestens 50 km Fahrstrecke noch einmal!
- Montageanleitung bitte sorgfältig aufbewahren.

1. Technische Daten:

- | | |
|--|------------------|
| 1. Außenabmessung: | 3.600 x 1.597 mm |
| 2. Gewicht: | ca. 15,3 kg |
| 3. Max. Zuladung des ganzen Dachgepäckträgers: | 100 kg |

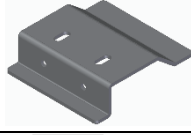
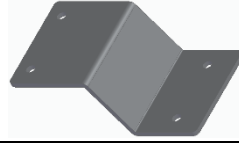
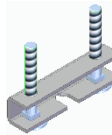

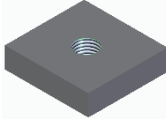
2. Lieferumfang:

Position	Bezeichnung	Stk	Bild
1	Rahmenprofil 3.424mm	2x	
2	Rahmenprofil 1.421mm	2x	
3	Eckverbinder	4x	
3a	Eckverbinder Schnittkanten-Abdeckung	8x	
4	Eckverbinder Blechverstärkungen	4x	
5	Adapterblech	8x	
6	Verbindungsblech	8x	
7	Fixationsplatte	8x	
8	Linsenkopfschraube M6x12	40x	
9	Sechskant-Sicherungsmutter M6	40x	
10	Nutenstein 20x19x5 M6	16x	
11	Unterlegscheibe für M6	16x	
12	Lackschutzfolie transparent	16x	

3. Vormontage der Anbauteile:

Vorab müssen die acht Anbauteile (Verbindungsstücke zwischen Fahrzeug und Dachgepäck-Reling) vormontiert werden. Dafür werden jeweils folgende Teile benötigt und wie in Abbildung 1 zusammengeschraubt. Die Schrauben bei den Nutensteinen (8a) müssen vorerst nur drei bis vier Gewindengänge und die Muttern bei der Fixationsplatte dürfen maximal bis zur Hälfte des Gewindes eingeschraubt werden (Zwischen Adapterblech (5) und Muttern (9a) kommt jeweils eine Unterlegscheibe (11)):

1. 1x Adapterblech
2. 1x Verbindungsblech
3. 1x Fixationsplatte
4. 4x Linsenkopfschraube M6x12
5. 4x Sechskant-Sicherungsmutter M6
6. 2x Nutenstein M6
7. 2x Unterlegscheibe M6



Abbildung 1

4. Montage der Anbauteile am Fahrzeug:

Auf dem Dach des Fahrzeugs befinden sich rechts und links je drei T-förmige Zapfen (Abb. 2), in denen die Fixationsplatten mit ihrer Aussparung (7 – von innen nach außen) eingehakt werden müssen. Davor müssen Lackschutzfolien (12) an die Positionen auf das Fahrzeugdach geklebt werden, an denen die Adapterbleche (5) aufliegen. Zusätzlich kann Terostatband oder ähnliches (nicht im Lieferumfang enthalten) an die Kontaktflächen am Adapterblech (5) geklebt werden.

Durch das Anziehen der Muttern (9a) werden die Anbauteile am Fahrzeug fixiert. Verschrauben Sie die Fixationsplatte nur so stark, dass keine Dellen im Dach entstehen (max. 6-8Nm).

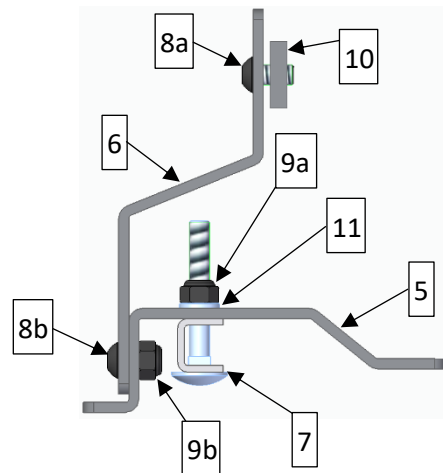

Abbildung 2

5. Montage der Dachgepäck-Reling:

Nun können die Nutensteine (10) der Anbauteile in die langen Rahmenprofile 3.424mm (1) geführt werden (Abb. 3). Wenn die Profile rechts und links vom Fahrzeug in den Anbauteilen hängen, müssen sie positioniert und die Linsenkopfschrauben (8a) an den Anbauteilen festgezogen werden.



Abbildung 3

Jetzt kommen auf die kurzen Rahmenprofile 1.421mm (2) jeweils zwei Eckverbinder (3) mit je zwei Schnittkanten-Abdeckungen (3a – Abb. 4). Diese werden vorne und hinten vom Fahrzeug auf die schon auf dem Dach montierten langen Rahmenprofile (1) gesteckt. Um das Rausrutschen der kurzen (2) aus den langen Rahmenprofile (1) zu verhindern, wird in allen vier Ecken jeweils eine Eckverbinder-Blechverstärkung (4) auf die Bohrungen der Rahmenprofile gelegt. Durch diese Bohrungen werden von oben Linsenkopfschrauben (8) mit den Sechskantmutter (9) verschraubt.

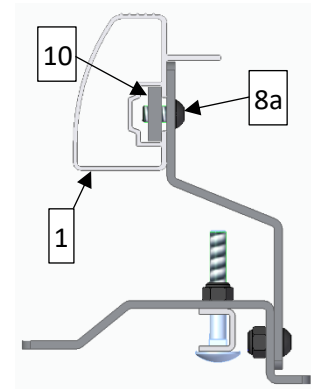

Abbildung 4

Hinweis: Um Kratzer und Lackschäden während der Montage zu vermeiden, bietet es sich an die Karton-Schutzschuhe aus der Verpackung so lange wie möglich an den Profilen zu lassen.



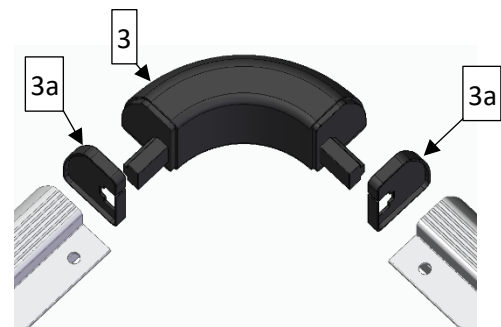

Abbildung 5

6. Zubehör:

Artikelnr.	Bezeichnung	Bild
67140	Querträger schwarz	
67350	Begeh-Planke schwarz	
32854	Kajak-Kit	-
32855	Surf-Kit	-
64400	Ski-/Snowboard-Kit	-
64500	Gepäckbox abschließbar schwarz	

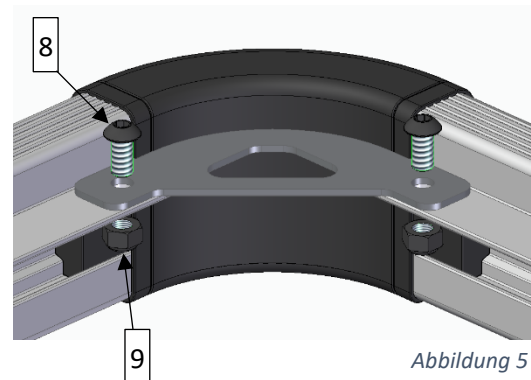
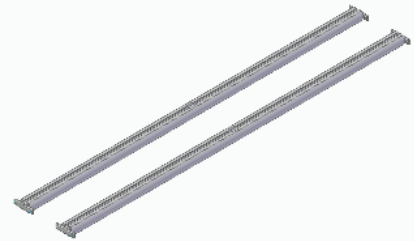
7. Allgemeine Gebrauchs- und Sicherheitshinweise:

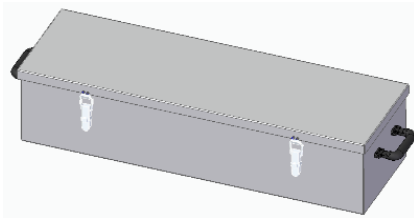
1. Die Befestigung des EuroCarry ist vom Fahrzeugführer regelmäßig zu überprüfen.
2. Das Transportgut darf rechts und links nicht wesentlich über den Fahrzeugrand hinausragen. Zulässig lt. StVO: Abstand vom äußeren Punkt des Transportgutes bis zur Mitte des Rücklichtes nicht mehr als 40 cm. Fahrzeuge mit Ladung dürfen nicht breiter als 2,5 m sein. Verantwortlich für Träger und Ladung ist lt. StVO (§§ 22, 23) der Fahrzeugführer.
3. Durch die auf dem Dach des Fahrzeugs angebrachte Ladung wird die vom Fahrzeughersteller vorgegebene Achslastverteilung vermutlich verändert. Diese Veränderung darf nicht zu einem Überschreiten der zulässigen Achslasten führen.
4. Lose/nicht befestigte Teile o.ä. sind zu.
5. Zur Sicherheit sind die Schraubverbindungen und die Zurrgurte vor der Fahrt auf Beschädigungen, festen Halt und ordnungsgemäßen Sitz zu prüfen (Schadhafte Gurte sofort ersetzen). Nach kurzer Fahrtstrecke anhalten und Schraubverbindungen und Zurrgurte auf einwandfreien Sitz kontrollieren. Diese Kontrollen sind in regelmäßigen Abständen, abhängig auch von der Beschaffenheit der Fahrbahn, zu wiederholen.
6. Das Fahrverhalten ändert sich bei montiertem und beladenem Dachgepäckträger. Dies gilt insbesondere für die Seitenwindempfindlichkeit, das Kurven- und Bremsverhalten.
7. Zusätzlich sollte dem durch Dachgepäckträgersystem und Ladung verursachten, veränderten Fahr- und Bremsverhalten durch angepasste Geschwindigkeit Rechnung getragen werden.
8. Aus Gründen der Sicherheit gegenüber anderen Verkehrsteilnehmern und zur Vermeidung unnötigen Energieverbrauchs, ist der Dachgepäckträger bei Nichtbenutzung vom Fahrzeug abzunehmen.
9. Vorsicht bei Durchfahrten und Garageneinfahrten.

7. Garantie / Gewährleistung:

1. Für den EuroCarry übernimmt die Firma Alu-Line die Gewährleistung nach aktueller gesetzlicher Regelung, soweit es sich um Werksfehler handelt.
2. Bei Reklamation ist je eine Kopie der Montageanleitung sowie des Kaufbelegs mit einzusenden.
3. Das beanstandete Teil muss dem Hersteller auf Anforderung zur Prüfung kostenfrei zur Verfügung gestellt werden.
4. Wir haften nicht für fehlerhaften Aufbau oder zweckentfremdete Benutzung. Änderungen jederzeit vorbehalten.
5. Veränderungen unserer Teile bzw. Vorgaben sowie zweckentfremdete Verwendung, liegen außerhalb unserer Verantwortung.

Notizen: