

**LED lighting kit**

Installation and usage instructions

LED-verlichtingsset

Montage- en gebruiksinstructies

LEDbelysningssett

Monterings- och bruksanvisning

Lysanlæg med lysdioder

Monterings- og brugsvejledning

Belysningssett med LED

Monterings- og bruksinstruksjoner

LED-valaistussarja

Asennus- ja käyttöohjeet

Kit de iluminação de LED

Instruções de montagem e de uso

Комплект LED осветление

Инструкции за монтаж и употреба

Kit φωτισμού με LED

Οδηγίες τοποθέτησης και χρήσης

LED-valgusti komplekt

Paigaldus- ja kasutusjuhised

Komplet LED rasvjete

Upute za postavljanje i upotrebu

LED-világítási készlet

Telepítési és üzemeltetési útmutató

LED apšvietimo komplektas

Montavimo ir naudojimo instrukcijos

LED apgaismojuma komplekts

Uzstādīšanas un lietošanas norādījumi

Zestaw oświetleniowy LED

Instrukcja montażu i obsługi

Set de iluminare cu LED-uri

Instrucțiuni de montare și utilizare

Súprava LED osvetlenia

Návod na montáž a použitie

Komplet LED-osvetlitve

Navodila za montažo in uporabo

EN

NL

SV

DA

NO

FI

PT

BG

EL

EE

HR

HU

LT

LV

PL

RO

SK

SL

**KIT
LED STRIP AWNING****F43van****98655Z172**

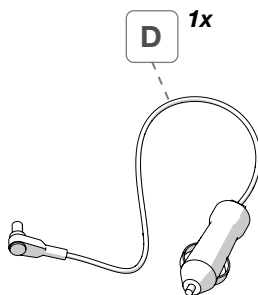
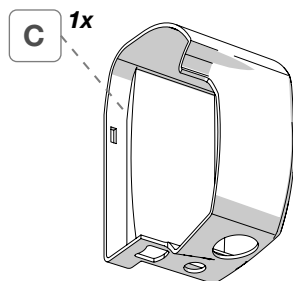
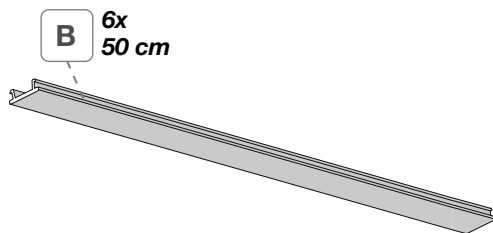
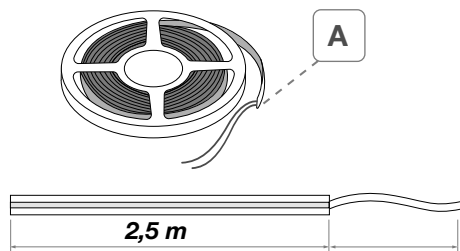

12Vdc - 27 W - 2,25 A - IP65



Package contents / Inhoud van de verpakking / Förpackningens innehåll / Pakkens indhold / Innholdet i pakningen / Pakkauksen sisältö / Conteúdo da embalagem // Съдържание на опаковката / Περιεχόμενο συσκευασίας / Pakendi sisu / Sadržaj pakiranja / A csomag tartalma / Pakuotės turinys / Komplektācijas saturs / Zawartość opakowania / Conținutul ambalajului / Obsah balenia / Vsebina embalaže

p. 2

Installation instructions / Montage-instructies / Monteringsanvisningar / Monteringsvejledning / Monteringsinstruksjoner / Asennusohjeet / Instruções de montagem / Инструкции за монтаж / Οδηγίες τοποθέτησης / Paigaldusjuhendid / Upute za postavljanje / Összeszerelési útmutató / Montavimo instrukcijos / Uzstādišanas norādījumi / Instrukcja montażu / Instrucțiuni de montare / Návod na montáž / Navodila za namestitvev

p. 4

Safety instructions / Veiligheidswaarschuwingen / Säkerhetsföreskrifter / Sikkerhedsforanstaltninger / Sikkerhedsadvarsler / Turvallisuusvaroitukset / Advertências de segurança / Предупреждения за безопасност / Προειδοποιήσεις για την ασφάλεια / Ohutusjuhised / Savjeti za sigurnost / Biztonsági figyelmeztetések / Saugos instrukcijos / Drošības norādījumi / Ostrzeżenia dotyczące bezpieczeństwa / Avertismente de siguranță / Bezpečnostné upozornenia / Varnostna navodila

p. 9

Warranty / Garantie / Garanti / Garanti / Garanti / Такуу / Garantia / Гаранция / Εγγύηση / Garantii / Jamstvo / Garantia / Garantija / Garantija / Gwarancja / Garanție / Záruka / Garancija

p. 17



- EN** Check that nothing has been damaged or deformed during transport. In the event of doubts or questions concerning the installation, use or limitations of the product, contact the dealer. We recommend that the installation is carried out by qualified personnel and in compliance with current local regulations.
- NL** Controleer of er geen onderdelen zijn gebroken of vervormd als gevolg van het transport. Neem contact op met uw dealer als u vragen of opmerkingen hebt over de montage, het gebruik en de beperkingen van het product. Wij raden u aan de montage te laten uitvoeren door gekwalificeerd personeel en in overeenstemming met de geldende plaatselijke voorschriften.
- SV** Kontrollera att inga delar har skadats eller deformerats under transporten. Kontakta försäljaren om du har frågor om monteringen, användningen och produktens gränser. Vi rekommenderar att kvalificerad personal utför installationen i överensstämmelse med gällande lokala standarder.
- DA** Kontrollér, at ingen del er ødelagt eller deformeret grundet fejl under transport. I tvivlstilfælde, eller hvis du har spørgsmål vedrørende montering eller produktets brug og begrænsninger, bedes du kontakte forhandleren. Vi anbefaler, at monteringen udføres af kvalificeret personale og i overensstemmelse med gældende lokale regler.
- NO** Kontroller at ingen deler er ødelagt eller deformert som følge av feil under transporten. Hvis du er i tvil eller har spørsmål knyttet til montering, bruk eller begrensninger for produktet, ta kontakt med forhandleren. Vi anbefaler at installasjonen gjennomføres av kvalifisert personale og i samsvar med gjeldende lokale regler.
- FI** Tarkasta, että mikään osa ei ole kuljetusvirheiden vuoksi rikkoutunut tai vääntynyt. Epäselvissä tapauksissa tai jos sinulla on tuotteen asennusta, käyttöä tai rajoituksia koskevia kysymyksiä, ota yhteys jälleenmyyjään. Anna asennus tehtäväksi ammattitaitoiselle henkilöstölle ja siinä on noudatettava paikallisia voimassa olevia määräyksiä.
- PT** Controlar que nenhuma peça tenha ficado partida ou deformada devido a erros de transporte. Em caso de dúvida ou perguntas relativas à montagem, utilização e limites do produto, contactar o revendedor. Aconselhamos a fazer executar a instalação por pessoal qualificado e em conformidade com as normas locais em vigor.
- BG** Проверете дали няма счупени или деформирани части поради транспортни проблеми. Ако имате някакви съмнения или въпроси относно монтажа, употребата и ограниченията на продукта, моля, свържете се с търговеца. Препоръчително е монтажът да се извършва от квалифициран персонал и в съответствие с местните разпоредби.
- EL** Βεβαιωθείτε ότι δεν υπάρχουν εξαρτήματα που έχουν σπάσει ή παραμορφωθεί λόγω σφαλμάτων μεταφοράς. Εάν έχετε οποιοδήποτε αμφιβολίες ή ερωτήσεις σχετικά με την τοποθέτηση, την χρήση και τους περιορισμούς του προϊόντος, επικοινωνήστε με τον μεταπωλητή. Συνιστούμε να πραγματοποιηθεί η τοποθέτηση από εξειδικευμένο προσωπικό και σε συμμόρφωση με τους τοπικούς κανονισμούς.
- EE** Kontrollige, et transportimisel poleks midagi kahjustada saanud ega deformeerunud. Kahtluste või küsimuste korral toote paigaldamise, kasutamise või piirangute kohta võtke ühendust edasimüüjaga. Paigalduse peaks teostama kvalifitseeritud töötaja, järgides kehtivaid kohalikke eeskirju.
- HR** Provjerite da nijedan dio nije slomljen ili deformiran zbog pogreške tijekom prijevoza. U slučaju bilo kakvih nedoumica ili pitanja u vezi s postavljanjem, upotrebom i ograničenjima proizvoda, obratite se svom prodavaču. Preporučujemo da postavljanje izvede kvalificirano osoblje u skladu s važećim lokalnim propisima.
- HU** Ellenőrizze, hogy a szállítási hibák miatt nem törtek vagy deformálódtak-e alkatrészek. Ha bármilyen kétsége vagy kérdése van a termék telepítésével, használatával és korlátaival kapcsolatban, kérjük, forduljon a kereskedőhöz. Javasoljuk, hogy a telepítést szakképzett személyzet végezze a helyi előírásoknak megfelelően.
- LT** Patikrinkite, ar transportavimo metu niekas nebuvo pažeista ar deformuota. Jei kyla abejonių ar klausimų dėl gaminio įrengimo, naudojimo ar apribojimų, susisiekite su pardavėju. Rekomenduojame, kad montavimą atliktų kvalifikuotas personalas, pagal galiojančias vietines taisykles.



- LV** Pārbaudiet, vai transportēšanas laikā nekas nav bojāts vai deformēts. Ja rodas šaubas vai jautājumi par uzstādīšanu, lietošanu vai produkta ierobežojumiem, sazinieties ar izplatītāju. Uzstādīšanu iesakām veikt kvalificētam personālam un atbilstoši aktuālajiem vietējiem normatīvajiem aktiem.
- PL** Sprawdź, czy żadna część nie uległa uszkodzeniu lub deformacji podczas transportu. W razie jakichkolwiek wątpliwości lub pytań dotyczących instalacji, użytkowania produktu bądź związanych z nim ograniczeń, należy skontaktować się ze sprzedawcą. Zaleca się, aby instalacja została przeprowadzona przez wykwalifikowany personel zgodnie z lokalnymi przepisami.
- RO** Verificați ca niciun element să nu fie rupt sau deformat din cauza unei erori de transport. În caz de nelămuriri sau întrebări cu privire la montare, utilizare sau limite ale produsului, contactați revânzătorul. Vă sfătuim ca instalarea să fie efectuată de către persoane calificate și în conformitate cu normele locale în vigoare.
- SK** Skontrolujte, či sa počas prepravy žiadna časť nepoškodila alebo nezdeformovala. V prípade pochybností alebo otázok týkajúcich sa montáže, používania a obmedzení výrobku sa obráťte na svojho predajcu. Odporúčame, aby inštaláciu vykonal kvalifikovaný personál v súlade s miestnymi platnými predpismi.
- SL** Preverite, ali se med transportom nobel del ni poškodoval ali deformiral. V primeru dvomov ali vprašanj v zvezi z namestitvijo, uporabo ali omejitvami izdelka se obrnite na prodajalca. Priporočamo, da namestitev izvede usposobljeno osebe in v skladu z veljavnimi lokalnimi predpisi.

1

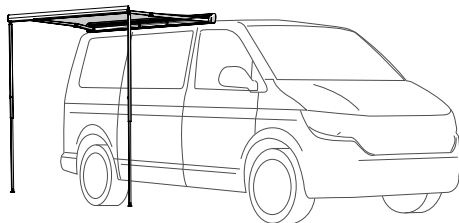

- | | | |
|--|---|--|
| EN Unroll completely the awning. Lower the legs. | DA Åbn markisen helt. Sænk støttebenene | FI Avaa markiisi kokonaan. Laske paaluja |
| NL Open de luifel volledig. Zet de stokken lager | NO Åpne markisen fullstendig. Senk stengene | PT Abrir completamente o toldo. Baixar as estacas |
| SV Öppna markisen helt. Sänk stängerna | HR Tendu potpuno otvorite. Spustite stupove. | PL Całkowicie otworzyć markizę. Opuścić słupki. |
| BG Отворете тентата напълно. Спуснете опорните крака. | HU Nyissa ki teljesen a napellenzót. Engedje le a rudakat. | RO Deschideți complet copertina. Lăsați în jos brațele. |
| EL Ανοίξτε πλήρως την τέντα. Κατεβάστε τους στύλους. | LT Visiškai išvyniokite tentą. Nuleiskite kojas. | SK Úplne rozviňte markízu. Spustite stĺpiky. |
| EE Rullige varikatus täielikult lahti. Langetage jalad. | LV Pilnībā izritiniet markīzi. Nolaidiet kājas. | SL Tendo popolnoma odvijte. Spustite noge. |

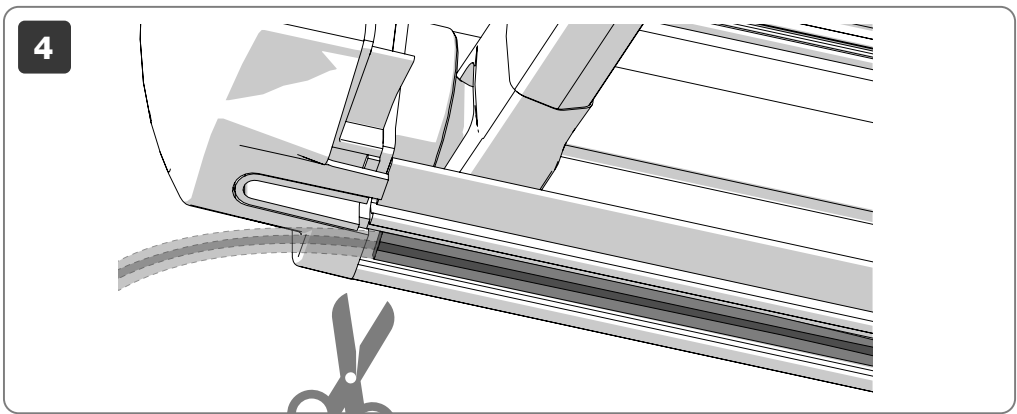
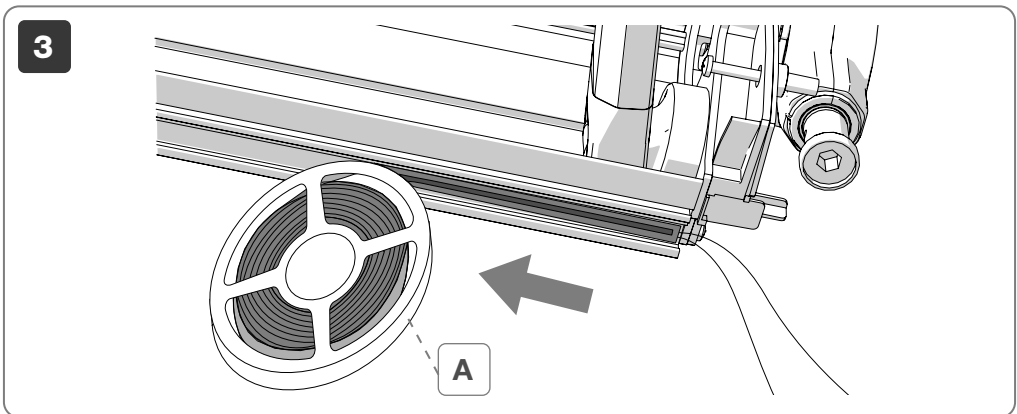
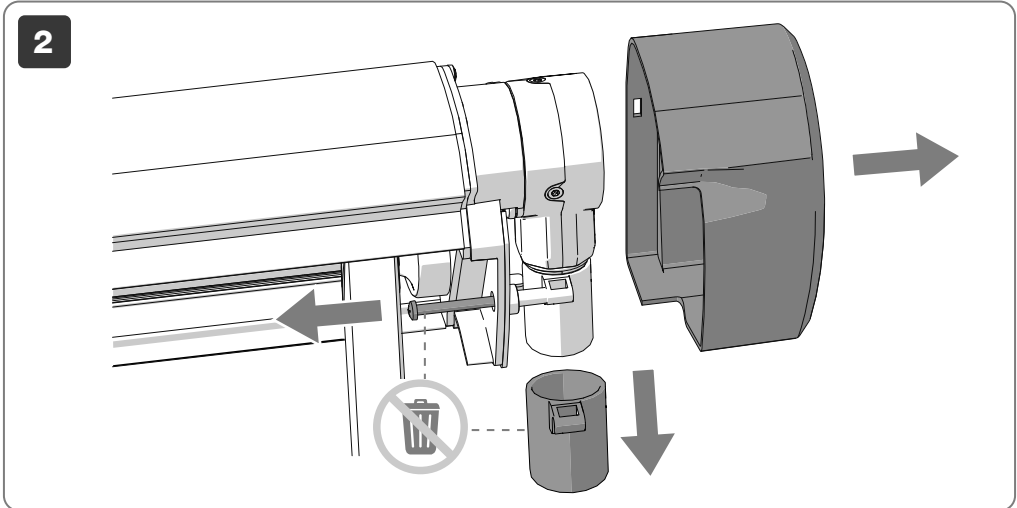



- EN** After cutting the LED strip it is advisable to tape with insulating tape the end of the strip on the cut side, otherwise the resistance to water and moisture will be lost.
- NL** Na het knippen van de LED-strip wordt aangeraden om het uiteinde van de strip aan de snijkant af te tappen, omdat anders de weerstand tegen water en vocht verloren gaat.
- SV** Efter att Ledremsan klippts rekommenderas det att remsans ända (den kapade delen) isoleras med isoleringstejp för att garantera en vatten- och fuktätthet.
- DA** Efter afskæring af LED-strimlen anbefales det at sætte strimlens yderste kant fast med isolerbånd fra den afskærne del for at sikre modstandsdygtighed over for vand og fugtighed.
- NO** Etter å ha kuttet Ledstripen anbefaler vi at du fester isoleringsteip i den enden der du har kuttet, for å unngå at den blir mindre motstandsdyktig mot vann og fuktighet.
- FI** Kun LED-liuska on leikattu, on suositeltavaa peittää liuskan pään leikattu puoli eristysnauhalla, jotta säilytetään veden ja kosteuden kestävyys.
- PT** Depois de ter cortado a fita de LED é aconselhável proteger com fita isolante a extremidade da fita do lado cortado, caso contrário perde-se a resistência à água e à humidade.
- BG** След като отрежете LED лентата, препоръчваме да увиете края на лентата с изолирбанд от страна на разреза, в противен случай ще се наруши водо- и влагоустойчивостта.
- EL** Μετά από το κόψιμο της ταινίας LED συνιστάται να κολλήσετε το άκρο της ταινίας από την κομμένη πλευρά με μονωτική ταινία, διαφορετικά χάνεται η αντίσταση στο νερό και την υγρασία.
- EE** Pärast LED-riba lõikamist tuleb isoleerteibiga teipida riba lõikepoolne ots, vastasel juhul kaob vee- ja niiskuskindlus.
- HR** Nakon rezanja LED trake preporuča se krajeve trake zalijepiti izolacijskom trakom ma mjestu reza, inače se gubi otpornost na vodu i vlagu.
- HU** A LED-szalag levágása után javasoljuk, hogy a szalag végét szigetelőszalaggal ragassza le HU a vágott oldalról, különben a vízzel és a nedvességgel szembeni ellenállás elveszik.
- LT** Nupjovus LED juostelę, patartina izoliacine juosta apklijuoti juostos galą nupjautoje pusęje, kitaip ji praras atsparumą vandeniui ir dręgmei.
- LV** Pēc LED joslas pārgriešanas, tās galu griezuma pusē ieteicams noklāt ar izolācijas lenti, citādi aizsardzība pret ūdeni un mitrumu tiks zaudēta.
- PL** Po przycięciu taśmy LED zaleca się oklejenie jej końcówki taśmą izolacyjną po przeciętej stronie, w przeciwnym razie zostanie utracona odporność na wodę i wilgoć.
- RO** După ce ați tăiat banda LED, vă sfătuim să izolați cu bandă izolatoare capătul benzii IT din partea tăiată, altfel se pierde rezistența la apă și la umiditate.
- SK** Po odrezaní LED pásu sa odporúča prelepiť koniec pásu z odrezanej strany izolačnou páskou, inak sa stratí odolnosť voči vode a vlhkosti.
- SL** Po rezanju LED-traku je priporočljivo, da konec traku na strani reza zalepíte z izolirnim trakom, sicer se izgubi odpornost na vodo in vlogo



5

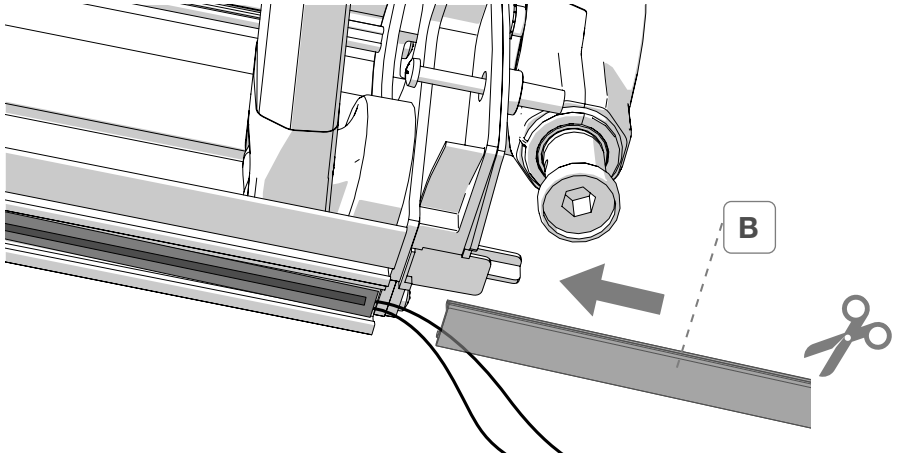

6

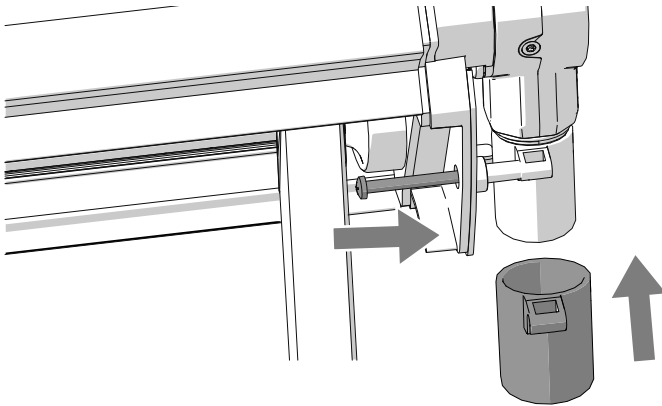

7

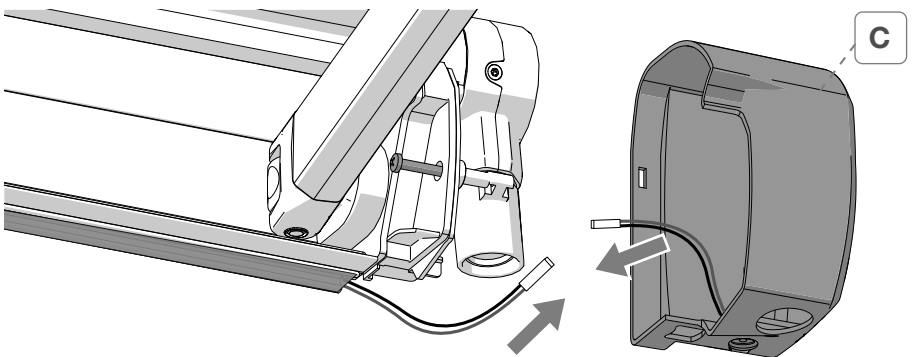

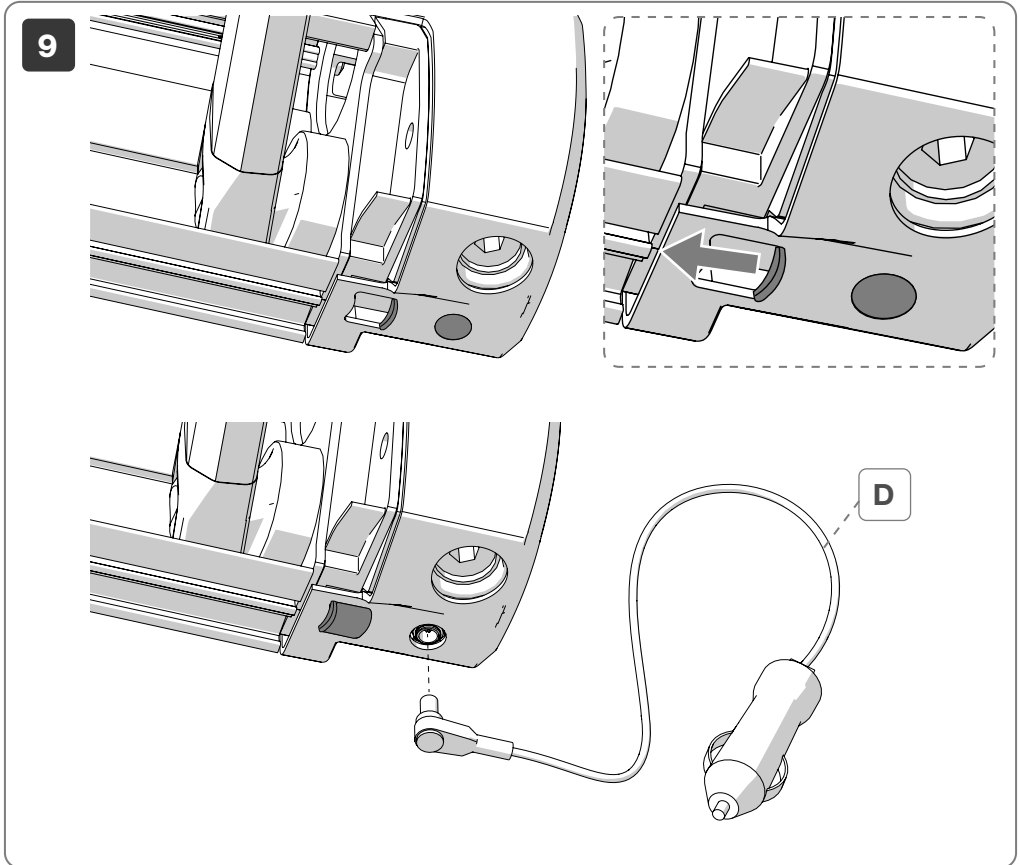
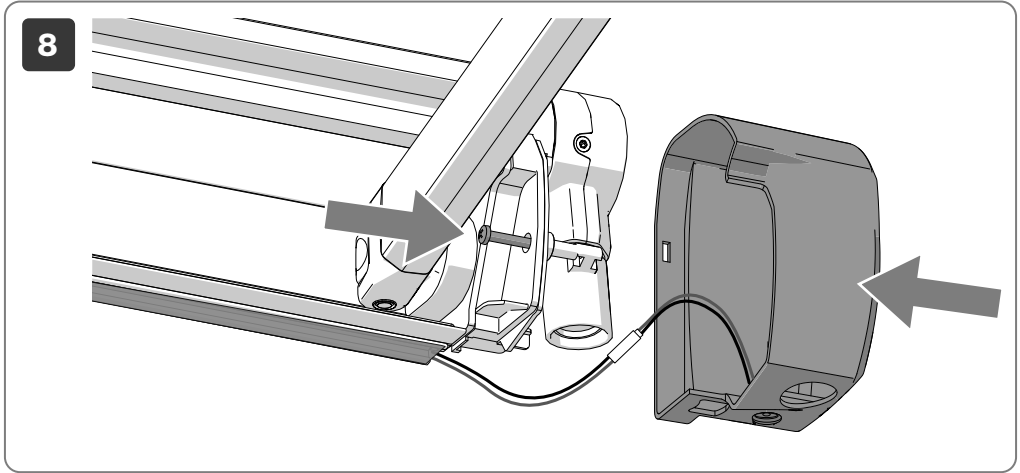



- EN** In case of problems please contact your local dealer indicating the data on the nameplate.
- NL** Raadpleeg uw lokale dealer in geval van problemen onder vermelding van de gegevens op het typeplaatje.
- SV** Vid problem, kontakta en lokal återförsäljare och uppge uppgifterna som står på typskylten.
- DA** Kontakt din lokale forhandler i tilfælde af problemer, og angiv oplysningerne på skiltet.
- NO** Ved problemer ta kontakt med den lokale forhandleren, og oppgi informasjonen på merkeplaten.
- FI** Mikäli ilmenee ongelmia, ota yhteys alueen jälleenmyyjään ja ilmoita kilvessä olevat tiedot.
- PT** Em caso de problemas contactar o revendedor de zona, comunicando os dados gravados na chapa.
- BG** При възникване на проблеми се свържете с местния търговец, като предоставите данните, посочени на табелката.
- EL** Σε περίπτωση προβλημάτων επικοινωνήστε με τον τοπικό μεταπωλητή, κοινοποιώντας τα δεδομένα που εμφανίζονται στην πινακίδα.
- EE** Probleemide korral võtke ühendust kohaliku edasimüüjaga, esitades tüübisildil olevad andmed.
- HR** U slučaju problema, obratite se svom lokalnom prodavaču i navedite podatke prikazane na pločici.
- HU** Problémák esetén forduljon a helyi forgalmazóhoz, és adja meg a névtáblán szereplő adatokat.
- LT** Iškilus problemoms, susisiekite su vietiniu pardavėju, nurodydami vardinėje plokštelėje pateikiamus duomenis.
- LV** Ja rodas problēmas, lūdzu, sazinieties ar vietējo izplatītāju, norādot uz datu plāksnītes sniegtos datus.
- PL** W przypadku wystąpienia problemów należy skontaktować się z lokalnym sprzedawcą i podać dane z tabliczki znamionowej.
- RO** În caz de probleme, contactați revânzătorul zonal, comunicând datele înscrise pe plăcuță.
- SK** V prípade problémov kontaktujte svojho miestneho predajcu a uveďte údaje na typovom štítku.
- SL** V primeru težav se obrnite na lokalnega prodajalca in navedite podatke na napisni ploščici.



EN

Read the following instructions and warnings carefully; failure to observe these installation and usage instructions as well as the laws for driving in the relevant country may cause severe harm or damage for which the manufacturer declines all responsibility.

The product has been designed and manufactured exclusively for the illumination of recreational vehicles, is not suitable for the illumination of home environments. For safety reasons, it is advisable to always disconnect the negative terminal from the batteries on the vehicle and then work without power during installation. It is suggested to connect the power cable to the fuse box or to the terminal board and not directly to the battery. Use the correct fuse for connection to the vehicle power supply according to EN 1648-1 and EN 1648-2. Installing an oversized fuse can cause overheating which can result in a short circuit or malfunction of the entire electrical equipment. Choose the safest and shortest installation for the power cable. Reduce the length of the power cable as necessary.

Use only cable clamps suitable for the diameter of the power cable for connection to the terminal board. If incorrect terminals are used, this could cause a voltage drop and increase the formation of heat on the terminal. It is strictly forbidden to go around with the LED lights on; connect the power supply in order to inhibit current flow while the vehicle is running.

We do not recommend prolonged periods of viewing at close proximity of the LED strip.

The manufacturer will not be held responsible for claims for damages resulting from the following:

- Defective installation or connection of the product.
- Damage to the product caused by mechanical influences and overvoltage.
- Alterations on the device without the express authorization of the manufacturer.

NL

Lees de volgende instructies en waarschuwingen zorgvuldig door; niet-naleving van deze montage- en bedieningsvoorschriften en van de verkeersregels in het land van gebruik kan ernstige schade veroorzaken waarvoor de fabrikant niet verantwoordelijk is. Het product is uitsluitend bedoeld en gebouwd voor de verlichting van recreatievoertuigen en is niet geschikt voor de verlichting van huishoudelijke ruimtes.

Om veiligheidsredenen raden wij u aan om de negatieve klem altijd los te koppelen van de accu's van het voertuig en dus tijdens de installatie zonder stroom te werken.

Aanbevolen wordt om de voedingskabel aan te sluiten op de zekeringendoos of het klemmenbord en niet rechtstreeks op de accu. Gebruik de juiste zekering voor aansluiting op de voedingsspanning van het voertuig volgens EN 1648-1 en EN 1648-2. Het installeren van een te grote zekering kan oververhitting veroorzaken, wat kan leiden tot kortsluiting of storing van het volledige elektrische apparaat. Kies de veiligste en kortste installatieroute voor de voedingskabel. Verminder de lengte van de voedingskabel indien nodig. Gebruik voor de aansluiting op de klemmenstrook alleen kabelklemmen die geschikt zijn voor de diameter van de voedingskabel.

Als onjuiste klemmen worden gebruikt, kan dit een spanningsval veroorzaken en warmtevorming op de klem vergroten.

Vergeet niet dat het ten strengste verboden is om met brandende Ledlampen te rijden; sluit de voeding zodanig aan dat de stroomtoevoer wordt verhinderd terwijl het voertuig in beweging is.

Het wordt afgeraden om langdurig en op korte afstand naar de Ledstrip te kijken.

De fabrikant kan niet aansprakelijk worden geacht voor vergoeding van schade die voortvloeit uit het volgende:

- Gebrekkige installatie of aansluiting van het product.
- Productschade veroorzaakt door mechanische invloeden en overspanning.
- Wijzigingen aan het apparaat zonder uitdrukkelijke toestemming van de fabrikant.

SV

Läs noggrant igenom instruktionerna och anvisningarna. Försummelse att följa dessa monteringsinstruktioner och bruksanvisningen samt trafikreglerna i landet där fordonet används kan leda till allvarliga skador som tillverkaren inte ansvarar för.

Produkten har konstruerats och tagits fram för belysning av fritidsfordon och är inte lämplig för belysning av hushållsmiljöer.

Av säkerhetsskäl rekommenderas det att koppla från batteriernas minuspol och arbeta utan någon strömförsörjning under installationen.

Det rekommenderas att ansluta elkabeln till säkringsboxen eller anslutningsplinten och inte direkt till batteriet. Använd en korrekt säkring för anslutningen till fordonets försörjning enligt SS-EN 1648-1 och SS-EN 1648-2. Installationen av en för stor säkring kan leda till en överhettning och skapa en kortslutning eller ett funktionsfel på hela elanläggningen. Välj det säkraste och snabbaste förfarandet för installation av elkabeln. Minska elkabelns längd efter behov.

Använd endast kabelklämmor som är lämpliga för elkabelns diameter för anslutning till anslutningsplinten.

Om fel kabelfästen används kan det leda till ett spänningsfall och öka värmen på kabelfästet. Kom ihåg att det är strängt förbjudet att cirkulera med Ledlamporna tända. Anslut försörjningen så att strömmen avbryts när fordonet är igång.

Titta inte på Ledremsan under lång tid och på nära håll.

Tillverkaren tar inget som helst ansvar för skadestånd som beror på följande:

- Fel installation eller anslutning av produkten.
- Skador på produkten av mekaniska skäl och överspanning.
- Ändringar på anordningen utan en tillåtelse från tillverkaren.



DA Læs omhyggeligt følgende anvisninger og advarsler. Manglende overholdelse af disse monterings- og brugsanvisninger, samt færdselsloven i landet hvor der køres, kan forårsage alvorlige skader, som fabrikanten fralægger sig ethvert ansvar for.

Produktet er udelukkende designet og konstrueret til belysning af fritidskøretøjer. Det er ikke egnet til belysning i hjemmet.

Af sikkerhedsmæssige årsager anbefales det altid at koble den negative pol fra køretøjets batterier, og dermed arbejde uden strømtilførsel i løbet af monteringen.

Det anbefales at slutte forsyningskablet til sikringsboksen eller klemlisten og ikke direkte til batteriet. Brug den korrekte sikring til køretøjets strømforsyning i henhold til DS/EN 1648-1 og DS/EN 1648-2. Montering af en for stor sikring kan medføre en overophedning, som muligvis kan forårsage kortslutning eller fejlfunktion i det overordnede elektriske anlæg. Vælg den monteringssti, som er mest sikker og kortest for forsyningskablet. Afkort forsyningskablets længde efter behov.

Brug udelukkende kabelbindere, som egner sig til forsyningskablets diameter til at tilslutte klemlisten. Hvis man bruger forkerte poler, kan det medføre spændingstab og øge varmegenerering på polen. Man mindes om, at det er strengt forbudt at køre med tændte LED-lamper. Tilslut strømforsyningen på en måde, der forhindrer strømgennemløbet, mens køretøjets motor er tændt.

Det frarådes at kigge på LED-strimlen over en længere periode og på nært hold.

Fabrikanten holdes ikke ansvarlig for erstatningskrav i forbindelse med nedenstående:

- Uregelmæssig montering eller tilslutning af produktet.
- Skader på produktet, som skyldes mekaniske påvirkninger og overspænding.
- Ændringer på anordningen uden udtrykkelig autorisation fra fabrikanten.

NO Les følgende instruksjoner og advarsler nøye. Manglende overholdelse av disse monteringsstandardene og bruksbetingelsene og for veitrafikkloven i brukslandet vil kunne forårsake alvorlige skader som selskapet fraskriver seg alt ansvar for.

Produktet er kun laget for belysning av fritidskjøretøy, det er ikke egnet for belysning i hjemmet.

Av sikkerhetshensyn anbefaler vi at du alltid kobler fra den negative polen på batteriene på kjøretøyet og dermed arbeider uten strømføring under installasjonen.

Vi anbefaler at du kobler strømkabelen til sikringsboksen eller klemskruene og ikke direkte til batteriet. Bruk korrekt sikring for tilkoblingen med strømføring til kjøretøyet, i tråd med EN 1648-1 og EN 1648-2. Installasjon av en overdimensjonert sikring vil kunne føre til overoppvarming som igjen vil kunne føre til kortslutning eller funksjonsproblemer i hele det elektriske systemet. Velg den tryggeste og korteste installasjonsbanen for strømkabelen. Reduser lengden på strømkabelen etter behov.

Bruk utelukkende kabelklemmer som er egnet for strømkabelens diameter for kobling til klemskruene. Hvis du bruker feil klemmer vil dette kunne føre til et spenningsfall og dermed øke dannelsen av varme på klemmen.

Vær oppmerksom på at det er strengt forbudt å kjøre med tente Ledlys. Koble til strømforsyningen slik at strømforsyning ikke er mulig når kjøretøyet er i bevegelse.

Vi anbefaler at du ikke ser på Ledstripen over lengre tid eller fra en kort avstand.

Produsenten kan ikke holdes ansvarlig for skader som skyldes følgende:

- Feilaktig installasjon eller tilkobling av produktet.
- Skader på produktet som skyldes mekaniske virkninger eller overspenning.
- Endringer utført på produktet uten uttrykkelig godkjenning fra produsenten.

FI Lue huolellisesti seuraavat ohjeet ja varoitukset. Näiden asennus- ja käyttöohjeiden noudattamatta jättäminen tai käyttöämaan tieliikennettä kieltevien määräysten vastainen käyttö voivat aiheuttaa vakavia vahinkoja, joiden osalta valmistajayhtiö kieltäytyy kaikesta vastuusta.

Tuote on suunniteltu ja valmistettu ainoastaan vapaa-ajan ajoneuvojen valaistukseen, se ei sovellu valaisemaan kodin ympäristöjä.

Turvallisuussyistä on suositeltavaa aina kytkeä irti ajoneuvossa olevien akkujen negatiivinen liitin ja tehdä asennus ilman virtaa.

On suositeltavaa liittää virtajohto sulakekoteloon tai liitäntäkoteloon, ei suoraan akkuun. Käytä oikeaa, normien EN 1648-1 ja EN 1648-2 mukaista sulaketta ajoneuvon syöttöön liittämistä varten.

Ylimoitettu sulakkeen asentaminen voi johtaa ylikuumentumiseen, joka voi aiheuttaa oikosulun tai koko sähköjärjestelmän toimintahäiriön. Valitse turvallisin ja lyhyin virtajohdon asennusreitti. Lyhennä virtajohdon pituutta tarpeen mukaan.

Käytä liitäntäkoteloon liittämiseen ainoastaan virtajohdon läpimitalle sopivia vedonpoistimia.

Väärin liittimien käyttäminen voi aiheuttaa jännitehäviötä ja lisätä liittimen kuumentumista.

On muistettava, että on ankarasti kiellettyä ajaa LED-valot päällä. Kytke syöttö niin että virta katkeaa kun ajoneuvo on liikkeessä. Älä katso LED-liuskaa pitkään hyvin läheltä.

Valmistaja ei vastaa seuraavista syistä johtuvista vahingonkorvausvaatimuksista:

- Tuotteesta viallinen asennus tai liitäntä.
- Mekaanisista häiriöistä tai ylijännitteestä aiheutuneet tuotteen vahingot.
- Laitteen muuttaminen ilman valmistajan nimenomaista valtuutusta.



PT Ler com atenção as seguintes instruções e advertências; o desrespeito por estas normas de montagem e utilização assim como pelas normas do código da estrada do país de circulação pode causar graves danos relativamente aos quais a empresa produtora declina quaisquer responsabilidades.

O produto foi projetado e realizado exclusivamente para a iluminação dos veículos de recreio, não é adequado para a iluminação de ambientes domésticos. Por motivos de segurança é aconselhável desligar sempre o terminal negativo das baterias presentes no veículo e, portanto, trabalhar sem corrente durante a instalação. É aconselhável ligar o cabo de alimentação à caixa dos fusíveis ou ao terminal e não diretamente à bateria. Utilizar o fusível correto para a ligação com a alimentação do veículo segundo a Diretiva EN 1648-1 e EN 1648-2. A instalação de um fusível sobredimensionado pode causar um sobreaquecimento que pode gerar um curto-circuito ou um mau funcionamento de todo o sistema elétrico. Escolher o percurso de instalação mais seguro e mais breve para o cabo de alimentação. Reduzir o comprimento do cabo de alimentação segundo as necessidades. Utilizar exclusivamente braçadeiras adequadas ao diâmetro do cabo de alimentação para a ligação ao terminal.

Se forem utilizados terminais errados, isto poderá causar uma quebra de tensão e aumentar a formação de calor no terminal. Lembrar-se de que é severamente proibido circular com as luzes de LED acesas; ligar a alimentação de modo a inibir o fluxo de corrente enquanto o veículo estiver em movimento. Aconselha-se a visão prolongada e a uma curta distância da fita de LED.

O produtor não será considerado responsável por pedidos de danos derivantes de:

- Instalação ou conexão defeituosa do produto.
- Danos no produto causados por influências mecânicas e sobretensão.
- Alterações no dispositivo sem a expressa autorização do produtor.

BG Прочетете внимателно следните инструкции и предупреждения; неспазването на тези разпоредби за монтаж и употреба, както и разпоредбите на правилника за пътно движение в страната на употреба може да причини сериозни щети, за които производителят не носи никаква отговорност. Продуктът е проектиран и произведен единствено за осветление на превозни средства за отдых, не подходящ за осветление на жилищни помещения.

От съображения за безопасност е препоръчително винаги да разединявате отрицателната клемма от акумулаторните батерии в автомобила и да работите без ток по време на монтажа.

Препоръчително е да свържете захранващия кабел към кутията с предпазители или клемния блок, а не директно към акумулатора. Използвайте правилния предпазител за свързване към захранването на превозното средство съгласно EN 1648-1 и EN 1648-2. Монтирането на преоразмерен предпазител може да причини прегряване, което може да доведе до късо съединение или неизправност на цялата електрическа инсталация.

Изберете най-безопасния и кратък път за прекарване на захранващия кабел. Намалете дължината на захранващия кабел, колкото е необходимо.

За свързване към клемния блок използвайте само кабелни скоби, подходящи за диаметъра на захранващия кабел.

Използването на неправилни клеми може да причини пад на напрежението и повишено нагряване на клемата.

Напомниме, че е строго забранено шофирането с включени LED светлини; свържете захранването така, че да предотвратите протичането на ток по време на движение на автомобила.

Не се препоръчва гледане на LED лентата от близо и продължително време.

Производителят не поема отговорност за искове за щети, произтичащи от следното:

- Неправилно инсталиране или свързване на продукта.
- Повреди на продукта, причинени от механични въздействия и пренапрежение.
- Внасяне на промени в устройството без изричното разрешение на производителя.

EL Διαβάστε προσεκτικά τις ακόλουθες οδηγίες και προειδοποιήσεις: η μη συμμόρφωση με αυτούς τους κανόνες συναρμολόγησης και χρήσης καθώς και με τους κανονισμούς κυκλοφορίας της χώρας χρήσης μπορεί να προκαλέσει σοβαρή ζημιά για την οποία ο κατασκευαστής αποποιείται κάθε ευθύνη.

Το προϊόν έχει σχεδιαστεί και κατασκευαστεί αποκλειστικά για τον φωτισμό οχημάτων αναψυχής, δεν είναι κατάλληλο για τον φωτισμό οικιακών περιβαλλόντων.

Για λόγους ασφαλείας συνιστάται να αποσυνδέετε πάντα τον αρνητικό πόλο από τις μπαταρίες που υπάρχουν στο όχημα και έπειτα να εργάζεστε χωρίς ρεύμα κατά την διάρκεια της τοποθέτησης.

Προτείνεται να συνδέσετε το καλώδιο της τροφοδοσίας στην ασφαλειοθήκη ή στο μπλοκ ακροδεκτών και όχι απευθείας επάνω στην μπαταρία. Χρησιμοποιήστε τη σωστή ασφάλεια για την σύνδεση στη τροφοδοσία του οχήματος σύμφωνα με τα πρότυπα EN 1648-1 και EN 1648-2. Η τοποθέτηση μιας μεγάλης ασφάλειας μπορεί να προκαλέσει μία υπερθέρμανση η οποία μπορεί να προκαλέσει ένα βραχυκύκλωμα ή μία δυσλειτουργία ολόκληρου του ηλεκτρικού συστήματος.

Επιλέξτε την ασφαλέστερη και συντομότερη διαδρομή εγκατάστασης για το καλώδιο της τροφοδοσίας. Μειώστε το μήκος του καλωδίου τροφοδοσίας όπως απαιτείται.



Χρησιμοποιείτε μόνο κλιπ ακροδέκτες κατάλληλους για την διάμετρο του καλωδίου τροφοδοσίας για την σύνδεση στο μπλοκ ακροδεκτών.
Εάν χρησιμοποιηθούν λανθασμένοι ακροδέκτες, αυτό θα μπορούσε να προκαλέσει μία πτώση τάσης και να αυξήσει την συσσώρευση θερμότητας στον ακροδέκτη.
Υπενθυμίζουμε ότι απαγορεύεται αυστηρά η οδήγηση με αναμμένα τα φώτα LED· συνδέστε την τροφοδοσία έτσι ώστε να διακόπτεται η παροχή του ρεύματος ενώ το όχημα βρίσκεται σε κίνηση.
Δεν συνιστάται να κοιτάζετε παρατεταμένα και από κοντινή απόσταση την ταινία LED.
Ο κατασκευαστής δεν θα θεωρηθεί υπεύθυνος για αξιώσεις για ζημιές που προκύπτουν από τα ακόλουθα:

- Ελαττωματική εγκατάσταση ή σύνδεση του προϊόντος.
- Ζημιές στο προϊόν που έχουν προκληθεί από μηχανικές επιδράσεις και υπέρταση.
- Αλλαγές στην συσκευή χωρίς την ρητή εξουσιοδότηση του κατασκευαστή.

EE

Lugeje hoolikalt järgmised juhised ja hoiatused: nende paigaldus- ja kasutusjuhiste ning vastava riigi liikluseeskirjade eiramine võib põhjustada tõsiseid kahjustusi, mille korral loobub tootja igasugusest vastutusest.

Toode on loodud ja toodetud eranditult vabaajasoõdudite valgustamiseks ega sobi kodukeskkonna valgustamiseks.

Ohutuse tagamiseks on soovitatav alati sõiduki akude miinusklenn lahti ühendada ja seejärel paigaldamise ajal töötada ilma vooluta.

Soovitatav on ühendada toitekaabel kaitsmekarbi või klemmplaadiga, mitte otse akuga. Kasutage sõiduki toiteallikaga ühendamiseks õiget sulavkaitsset vastavalt standarditele EN 1648-1 ja EN 1648-2.

Liiga suure sulavkaitsme paigaldamine võib põhjustada ülekuumenemist, mis võib lõppeda lühise või kogu elektriseadme talitlushäiretega.

Valige toitekaabli jaoks kõige ohutum ja lühim paigaldus. Vajadusel vähendage toitekaabli pikkust. Kasutage klemmplaadiga ühendamiseks ainult toitekaabli läbimõõdole vastavaid kaabliklambreid.

Valede klemmide kasutamine võib põhjustada pingelangust ja suurendada kuumuse teket klemmil.

Sisselülitatud LED-tuledega ringi liikumine on rangelt keelatud; ühendage toiteallikas, et takistada voolu liikumist sõiduki töötamise ajal.

Me ei soovita LED-riba vahetusse lähedusse pikka aega vaadata.

Tootja ei vastuta kahjunõuete eest, mis tulenevad järgmistest asjaoludest:

- toote vale paigaldus või ühendamine;
- toote kahjustused mehaaniliste jõude ja ülepinge tõttu;
- seadme muudatused ilma tootja selgesõnalise loata;

HR

Pažljivo pročítajte sljedeće upute i upozorenja; nepoštivanje ovih pravila postavljanja i upotrebe kao i prometnih propisa u zemlji kretanja može uzrokovati ozbiljnu štetu za koju se proizvođač odriče svake odgovornosti.

Proizvod je dizajniran i proizveden isključivo za osvjtljenje rekreacijskih vozila, nije prikladan kao rasvjeta u kućnom okruženju.

Iz sigurnosnih razloga, preporučljivo je uvijek odspojiti negativni terminal s akumulatora vozila i ugradnju obavljati bez struje. Preporuča se spojiti kabel za napajanje na kutiju s osiguračima ili terminalni blok, a ne izravno na akumulator. Za spajanje na napajanje iz vozila koristite ispravan osigurač sukladno normama EN 1648-1 i EN 1648-2. Ugradnja prevelikog osigurača može uzrokovati pregrijavanje i izazvati kratki spoj ili neispravan rad cijelog električnog uređaja.

Odaberite najsigurniji i najkraći put ugradnje za kabel za napajanje. Prema potrebi smanjite duljinu kabela za napajanje.

Za spajanje na terminalni blok upotrebljavajte samo kableske priključke koji odgovaraju promjeru kabela napajanja. Ako se koriste neispravni terminali, to može uzrokovati pad napona i povećati nakupljanje topline na terminalu.

Strogo je zabranjena vožnja s upaljenim LED svjetlima; spojite napajanje na način koji sprječava protok struje dok je vozilo u pokretu. Ne preporučuje se dugotrajno i s male udaljenosti gledati u LED trake.

Proizvođač neće biti odgovoran za naknadu štete koja je posljedica:

- Neispravne ugradnje ili povezivanja proizvoda.
- Oštećenja proizvoda zbog mehaničkog utjecaja i prenapona.
- Izmjena na uređaju bez izričitog odobrenja proizvođača.

HU

Kérjük, figyelmesen olvassa el az alábbi utasításokat és figyelmeztetéseket; a jelen szerelési és üzemeltetési utasítások, valamint az adott ország közlekedési szabályainak figyelmen kívül hagyása súlyos károkat okozhat, amelyekért a gyártó nem vállal felelősséget.

A terméket kizárólag szabadidőjárművek megvilágítására tervezték és gyártották, nem alkalmas háztartási környezet megvilágítására.



Biztonsági okokból ajánlott mindig leválasztani a negatív pólust a jármű akkumulátorairól, és ezért a telepítés során áram nélkül dolgozni.

Javasoljuk, hogy a tápkábelt a biztosítékdobozhoz vagy a csatlakozótömbhöz csatlakoztassa, és ne közvetlenül az akkumulátorhoz. Használja a megfelelő biztosítéket a jármű áramellátásához az EN 1648-1 és EN 1648-2 szabványoknak megfelelően. Túlméretezett biztosíték beépítése túlmelegedést okozhat, ami rövidzárlathoz vagy az egész elektromos berendezés meghibásodásához vezethet.

Válassza ki a tápkábel legbiztonságosabb és legrövidebb szerelési útvonalát. Csökkentse a tápkábel hosszát szükség szerint.

Csak a tápkábel átmérőjének megfelelő kábelcsipeszt használjon a csatlakozóblokkhoz való csatlakoztatáshoz.

Ha nem megfelelő csatlakozókat használ, az feszültségcsökkenést okozhat, és növelheti a hőképződést a csatlakozón. Felhívjuk figyelmét, hogy szigorúan tilos a LED-lámpák bekapcsolt állapotában vezetni; a tápegységet úgy kell csatlakoztatni, hogy a jármű mozgása közben az áramáramlást megakadályozza.

A LED-csík hosszabb ideig tartó megtekintése közelről nem ajánlott.

A gyártó nem vállal felelősséget az alábbiakból eredő követelésekért:

- A termék hibás telepítése vagy csatlakoztatása.
- A termék mechanikai hatások és túlfeszültség okozta károsodása.
- A készülék megváltoztatása a gyártó kifejezett engedélye nélkül.

LT

Atidžiai perskaitykite šias instrukcijas ir įspėjimus; nesilaikant šių įrengimo ir naudojimo instrukcijų bei vairavimo atitinkamoje šalyje įstatymų, gali būti padaryta didelė žala arba pažeidimas, už kurį gamintojas neprisiima jokios atsakomybės.

Gaminys buvo sukurtas ir pagamintas išskirtinai pramoginėms transporto priemonėms apšviesti, netinka namų aplinkai apšviesti.

Saugumo sumetimais partatina visada atjungti neigiamą gnybtą nuo transporto priemonės akumulatoriaus, o tada montavimo metu dirbti be maitinimo.

Maitinimo laidą rekomenduojama jungti prie saugiklių dėžutės arba prie gnybtų plokštės, o ne tiesiai prie akumulatoriaus.

Jungdami prie transporto priemonės maitinimo šaltinio, naudokite tinkamą saugiklį pagal EN 1648-1 ir EN 1648-2. Sumontavus per didelį saugiklį, galimas perkaitimas, o tai gali sukelti trumpąjį jungimą arba visos elektros įrangos gedimą.

Pasirinkite saugiausią ir trumpiausią maitinimo laido montavimo kelią. Jei reikia, sumažinkite maitinimo laido ilgį. Prijungti prie gnybtų plokštės naudokite tik maitinimo laido skersmeniu tinkamus laido spaustukus.

Jei naudojami netinkami gnybtai, gali sumažėti įtampa ir padidėti šilumos generavimas gnybte.

Griežtai draudžiama važiuoti su įjungtomis LED lemputėmis; prijunkite maitinimo šaltinį, kad sustabdytumėte srovės tekėjimą automobiliu važiuojant.

Nerekomenduojame ilgai žiūrėti į LED juostą iš arti.

Gamintojas neprisiima atsakomybės už pretenzijas dėl žalos, atsiradusios dėl šių priežasčių:

- Netinkamas gaminio montavimas arba prijungimas.
- Gaminio pažeidimai dėl mechaninių poveikių ir viršįtampių.
- Įrenginio pakeitimai be aiškaus gamintojo leidimo.

LV

Uzmanīgi izlasiet tālāk sniegtos norādījumus un brīdinājumus; neievērojot šos uzstādīšanas un lietošanas norādījumus, kā arī attiecīgās valsts ceļu satiksmes noteikumus, var rasties smags kaitējums vai bojājumi, par ko ražotājs neuzņemas atbildību.

Produkts ir paredzēts un izstrādāts atpūtas automobiļi izgaismošanai; tas nav piemērots apgaismojumam mājokļa vidē.

Drošības apsvērumu dēļ ir ieteicams vienmēr atvienot negatīvo spaili no transportlīdzekļa akumulatora un uzstādīšanu veikt bez strāvas padeves.

Ieteicams strāvas padeves kabeli savienot ar drošinātāju kārbu vai spaiļu plati, nevis akumulatoru tiešā veidā.

Savienošanai ar transportlīdzekļa barošanas avotu izmantojiet pareizo drošinātāju atbilstoši standartiem EN 1648-1 un EN 1648-2.

Pārāk liela drošinātāja uzstādīšana var izraisīt pārkaršanu, kuras dēļ var rasties īsslēgums vai visa elektroaprīkojuma darbības traucējumi.

Izvēlieties drošāko un īsāku strāvas kabeļa uzstādīšanas iespēju. Samaziniet strāvas kabeļa garumu atkarībā no nepieciešamības.

Savienošanai ar spaiļu plati izmantojiet tikai strāvas kabeļa diametram atbilstošas kabelškavas.

Ja tiek izmantotas nepareizas spaiļes, var rasties sprieguma kritums un spaiļe var uzkarst.

Stingri aizliegts pārvietoties, kamēr LED apgaismojums ir ieslēgts; savienojiet barošanas avotu, lai apturētu strāvas plūsmu, kamēr transportlīdzeklis atrodas kustībā.

Neiesakām ilgstoši skatīties uz LED joslu no neliela attāluma.



Ražotājs neuzņemas atbildību par bojājumiem, kas radušies tālāk norādīto faktoru dēļ.

- Defektīva produkta uzstādīšana vai savienošana.
- Produkta bojājumi, kas radušies mehāniskās ietekmes un pārsprieguma dēļ.
- Ierīces izmaiņas, kas veiktas bez ražotāja izteiktas atļaujas.

PL

Należy uważnie przeczytać poniższe instrukcje i ostrzeżenia; nieprzestrzeganie instrukcji montażu i użytkowania oraz przepisów dotyczących ruchu drogowego obowiązujących w danym kraju może spowodować poważne szkody, za które producent nie ponosi żadnej odpowiedzialności. Produkt zaprojektowano i wyprodukowano wyłącznie do oświetlenia samochodów rekreacyjnych, nie jest więc przeznaczony do oświetlania pomieszczeń domowych.

Ze względów bezpieczeństwa zaleca się, aby zawsze odłączać biegun ujemny akumulatorów pojazdu, a następnie – podczas instalacji – pracować bez zasilania.

Zaleca się podłączenie przewodu zasilającego do skrzynki bezpieczników lub listwy zaciskowej, a nie bezpośrednio do akumulatora. Do podłączenia zasilania pojazdu należy użyć odpowiedniego bezpiecznika, zgodnie z normami EN 1648-1 i EN 1648-2. Zainstalowanie zbyt dużego bezpiecznika może spowodować przegrzanie, co z kolei może doprowadzić do zwarcia lub wadliwego działania całego sprzętu elektrycznego.

Należy wybrać najbezpieczniejszą i najkrótszą instalację dla kabla zasilającego. W razie potrzeby skrócić długość kabla zasilającego.

Podczas podłączania do listwy zaciskowej należy używać wyłącznie zacisków kablowych odpowiednich do średnicy kabla zasilającego. Użycie niewłaściwych zacisków może spowodować spadek napięcia i wzrost wytwarzania się ciepła na zaciskach.

Należy pamiętać, że jazda z włączonymi światłami LED jest surowo zabroniona; należy podłączyć zasilanie w taki sposób, aby uniemożliwić przepływ prądu podczas jazdy pojazdu.

Nie zaleca się długotrwałego przebywania w bezpośredniej bliskości listwy LED.

Producent nie ponosi odpowiedzialności za roszczenia z tytułu szkód wynikających z:

- wadliwej instalacji lub niewłaściwego podłączenia produktu;
- uszkodzenia produktu spowodowanego działaniami mechanicznymi i przepięciami;
- dokonywania zmian w urządzeniu bez wyraźnej zgody producenta.

RO

Citiți cu atenție următoarele instrucțiuni și avertizări; nerespectarea acestor norme de montaj și utilizare, precum și ale normelor legislației rutiere din țara unde circulați, pot cauza daune materiale grave pentru care producătorul nu își asumă nicio responsabilitate.

Produsul a fost proiectat și realizat exclusiv pentru iluminarea vehiculelor de agrement, nu este potrivit pentru iluminarea mediilor casnice.

Đin motive de siguranță, vă sfătuim să deconectați întotdeauna borna negativă de la bateria de pe vehicul și să efectuați lucrările de instalare fără tensiune.

Vă sfătuim să conectați cablul de alimentare la cutia de siguranțe sau la blocul de borne și nu direct la baterie. Utilizați siguranța corectă pentru conectarea cu alimentarea vehiculului conform cu EN 1648-1 și EN 1648-2. Instalarea unei siguranțe supradimensionate poate provoca o supraîncălzire care poate genera un scurt-circuit sau o defecțiune la interiorul instalației electrice.

Alegeți modalitatea de instalare cea mai sigură și cea mai scurtă pentru cablul de alimentare. Reduceți lungimea cablului de alimentare conform necesităților.

Utilizați numai cleme de cablu adaptate la diametrul cablului de alimentare pentru conectarea la blocul de borne. Dacă sunt utilizate borne greșite, acest lucru poate cauza o cădere de tensiune și o creștere a temperaturii pe borne.

Vă reamintim că este total interzis să circulați cu luminile LED aprinse; conectați alimentarea în așa fel încât fluxul de curent să fie închis în timp ce vehiculul se află în mișcare.

Vă sfătuim să nu vă uitați timp îndelungat și de la mică distanță în banda LED.

Producătorul nu va fi considerat responsabil pentru cererile de despăgubire din cauza următoarelor:

- instalarea sau conectarea greșită a produsului.
- defecțiuni ale produsului cauzate de factori mecanici sau supra-tensiune.
- modificări ale dispozitivului fără autorizarea expresă a producătorului.

SK

Pozorne si prečítajte nasledujúce pokyny a upozornenia. Nedodržanie týchto pravidiel montáže a použitia, ako aj dopravných predpisov v krajine použitia môže spôsobiť vážne škody, za ktoré výrobca odmieta akúkoľvek zodpovednosť.

Výrobok bol navrhnutý a vyrobený výhradne na osvetlenie rekreačných vozidiel, nie je vhodný na osvetlenie domácnosti.

Z bezpečnostných dôvodov vždy odporúča odpojiť záporný pól od akumulátorov vozidla a potom pri montáži pracovať bez prítomnosti napätia.



Odporúča sa pripojiť napájací kábel k poistkovej skrinke alebo svorkovnici a nie priamo k akumulátoru. Na pripojenie k napájacemu zdroju vozidla použite správnu poistku podľa EN 1648-1 a EN 1648-2. Inštalácia predimenzovanej poistky môže spôsobiť prehriatie, ktoré môže mať za následok skrat alebo poruchu celej elektrickej inštalácie.

Zvoľte si najbezpečnejšiu a najkratšiu cestu inštalácie napájacieho kábla. Podľa potreby skráťte dĺžku napájacieho kábla.

Na pripojenie ku svorkovnici používajte iba káblové svorky vhodné pre priemer napájacieho kábla. Ak sa použijú nesprávne svorky, môže to spôsobiť pokles napätia a zvýšiť teplotu svorky.

Pripomíname, že je prísne zakázané jazdiť so zapnutým LED osvetlením. Pripojte ho tak, aby bolo napájanie vypnuté, keď je vozidlo v pohybe.

Neodporúča sa dlhodobé pozeranie na LED pás z blízka.

Výrobca nezodpovedá za nároky za škody vyplývajúce z:

- chybná inštalácia alebo pripojenie výrobku;
- poškodenie výrobku mechanickými vplyvmi a prepätím;
- úprava zariadenia bez výslovného súhlasu výrobcu.

SL

Pozorno preberite naslednja navodila in opozorila; neupoštevanje teh navodil za namestitev in uporabo ter cestnoprometnih predpisov zadevne države lahko povzroči resno škodo, za katero proizvajalec zavrača vso odgovornost.

Izdelek je bil zasnovan in izdelan izključno za osvetlitev rekreacijskih vozil ter ni primeren za osvetlitev domačih okolij.

Zaradi varnostnih razlogov je priporočljivo, da negativni pol vedno odklopite z baterij na vozilu in nato med namestitvijo delate brez napajanja.

Priporočljivo je, da napajalni kábel priključite na škatlo z varovalkami ali na priključnico in ne neposredno na baterijo. Za priključitev na napajanje vozila uporabite ustrezno varovalko v skladu z EN 1648-1 in EN 1648-2. Namestitev previsoke varovalke lahko povzroči pregrevanje, kar lahko povzroči kratek stik ali okvaro celotne električne opreme.

Za napajalni kábel izberite najvarnejšo in najkrajšo pot namestitve. Po potrebi zmanjšajte dolžino napajalnega kábla.

Za priključitev na priključnico uporabljajte samo kableske sponke, primerne za premer napajalnega kábla. Če uporabljate nepravilne sponke, lahko to povzroči padec napetosti in poveča nastajanje toplote na priključku.

Opozorjamo vas, da je vožnja z vklopljenimi LED lučmi strogo prepovedana; priključite napajalnik, da preprečite pretok toka med delovanjem vozila.

Priporočljivo je, da v bližini LED-traku ne zadržujete pogled za dlje časa.

Proizvajalec ne odgovarja za odškodninske zahtevke iz naslednjih razlogov:

- Pomanjkljiva namestitev ali povezava izdelka.
- Poškodbe izdelka zaradi mehanskih vplivov in prenapetosti.
- Spremembe na napravi brez izrecnega dovoljenja proizvajalca.



- EN** **Warranty Fiamma.** In case of defects with regards to materials and manufacturing, the customer is entitled to the warranty in accordance with local laws and regulations of the country in which the product was purchased.
- NL** **Fiamma garantie.** In het geval van gebrek aan overeenstemming van de goederen kan de consument zich beroepen op de wettelijke garantie ten opzichte van de verkoper, zoals vastgelegd in de plaatselijke regelgeving, indien de omstandigheden dit rechtvaardigen.
- SV** **Fiamma-garanti.** Vid brister på varorna kan konsumenten åberopa garantin i enlighet med lokal lagstiftning, om omständigheterna berättigar detta.
- DA** **Garanti Fiamma.** I tilfælde af defekter, hvad angår materialer og fremstilling, er forbrugeren berettiget til forhandlergarantien i henhold til lokale love og bestemmelse i det land, hvori produktet blev fremstillet.
- NO** **Fiammas garanti.** I tilfelle av defekter ved varene kan forbrukeren fremme sine rettigheter i henhold til garantien overfor forhandleren, i henhold til de reglene som er fastsatt i lokale lover, der forutsetningene for dette er til stede.
- FI** **Fiamma-takuu.** Jos tuotteiden vaatimustenmukaisuudessa havaitaan puutteita, kuluttaja voi vaatia myyjältä takuun mukaisia oikeuksia paikallisen lainsäädännön puitteissa, mikäli vaatimus on perusteltu.
- PT** **Garantia Fiamma.** Em caso de defeito de conformidade dos bens, o consumidor poderá fazer valer, em relação ao vendedor, a garantia segundo as modalidades previstas pelas disposições de lei locais, se existirem os pressupostos para tal.
- BG** **Гаранция на Fiamma.** В случай на несъответствие на стоките, потребителят ще може да изиска правото си на гаранция от продавача по начина, предвиден от местното законодателство, стига условията да са изпълнени.
- EL** **Εγγύηση Fiamma.** Σε περίπτωση μη συμμόρφωσης των αγαθών, ο καταναλωτής θα μπορεί να διεκδικήσει την εγγύηση έναντι του πωλητή σύμφωνα με τον τρόπο που προβλέπεται από την τοπική νομοθεσία, εφόσον πληρούνται οι προϋποθέσεις.
- EE** **Fiamma garantii.** Materjalide ja tootmisega seotud defektide korral on kliendil õigus garantiile vastavalt selle riigi kohalikele seadustele ja määrustele, kust toode osteti.
- HR** **Fiamma jamstvo.** U slučaju nesukladnosti robe, potrošač se može pozvati na jamstvo od prodavatelja na način predviđen lokalnim zakonom, ako ima za to ispunjene uvjete.
- HU** **Fiamma garancia.** Az áru hibás teljesítése esetén a fogyasztó követelést nyújthat be a az eladóval szemben, adott esetben a helyi jogszabályi rendelkezésekkel összhangban, amennyiben a megfelelő feltételek teljesülnek.
- LT** **„Fiamma“ garantija.** Esant medžiagų ir gamybos defektams, klientas turi teisę į garantiją pagal šalies, kurioje gaminys buvo įsigytas, vietinius įstatymus ir reglamentus.
- LV** **Fiamma garantija.** Ja pastāv defekti attiecībā uz materiāliem vai izstrādi, klients ir tiesīgs uz garantiju atbilstoši vietējiem tiesību aktiem un tās valsts normatīvajiem aktiem, kurā produkts ir iegādāts.
- PL** **Gwarancja Fiamma.** W przypadku stwierdzenia wady towaru konsument może dochodzić od sprzedawcy roszczeń z tytułu gwarancji zgodnie z procedurami przewidzianymi przez prawo lokalne, pod warunkiem, że spełnione są określone warunki.
- RO** **Garantia Fiamma.** În caz de defect de conformitate a produselor, consumatorul poate să folosească garanția vânzătorului în conformitate cu modalitățile prevăzute în dispozițiile locale în vigoare ale țării de unde a fost achiziționat produsul.
- SK** **Záruka spoločnosti Fiamma.** V prípade nesúladu tovaru bude môcť spotrebiteľ pri splnení podmienok uplatniť záruku u predajcu spôsobom stanoveným miestnymi právnymi predpismi.
- SL** **Garancija podjetja Fiamma.** V primeru napak v materialu in izdelavi je kupec upravičen do garancije v skladu z lokalno zakonodajo in predpisi države, v kateri je bil izdelek kupljen.



EU Declaration of Conformity (DoC)

Date 26/09/2023

We,

Company name: Flamma S.p.A.
Postal address: Via San Rocco, 56
Postcode and city: 21010 – Cardano al Campo – (Varese)
Telephone number: 0331/709111
E-mail address: flamma@flamma.it

Declare that the DoC is issued under our sole responsibility and belongs to the following product:

Apparatus model / Product:	Lighting systems	
Trademark:	Flamma	
Model / Type:	98655-850 98655A850 98655-902 98655A902 98655-914 98655-915 98655-848 98655-883 98655A884 98655-607 98655-849 98655-885 98655-886 98655-471 98655Z040 98655Z051 98655Z171 98655Z172 98655Z098 98655Z099 98655Z134 98655A134	Rafter Led Rafter Led 024 Rafter Led Caravanstore Rafter Led Caravanstore 024 Led Awning Case Kit Led Awning Case 50 Led Awning Light Led Garage Light Led Sensor Door Light Led Awning Light Gutter Awning Arms Led Led Warning Solar Led Step Kit Awning Led Kit Led Strip Awning Kit Led Strip Awning High Brightness Kit Led Strip Awning F80 Kit Led Strip Awning F43 Kit Led F65 Eagle Kit Led F45 Eagle Rafter Led F40 Rafter Led Van 024

The object of the declaration described above is in conformity with the relevant Union harmonisation legislation:

- 2014/30/EU Electro Magnetic Compatibility Directive (EMCD).
- 2014/35/EU Low Voltage Directive (LVD).
- 2011/65/EU Restriction of the use of certain hazardous substances Directive (RoHS Directive).
- 2012/1194/EU Implementing Directive 2009/125/EC of the European Parliament and of the Council with regard to ecodesign requirements for directional lamps, light emitting diode lamps and related equipment.
- 2012/874/EU Supplementing Directive 2010/30/EU of the European Parliament and of the Council with regard to energy labelling of electrical lamps and luminaires.
- EN 60529 (1991) + A1 (2000) The IP code or Ingress Protection ratings are defined in international standard (IP grade 44)
- IEC 62471:2006 Photobiological safety of lamps and lamp systems.

The following harmonised standards and/or technical specifications have been applied.

Quality System Manager

Cesare Davide



fiamma.com

Fiamma S.p.A. - Italy

Via San Rocco, 56
21010 Cardano al Campo (VA)



All rights reserved.

Fiamma S.p.A.

reserves the right to modify at any time,
without notice, prices, materials,
specifications and models or to cease
production of any model.