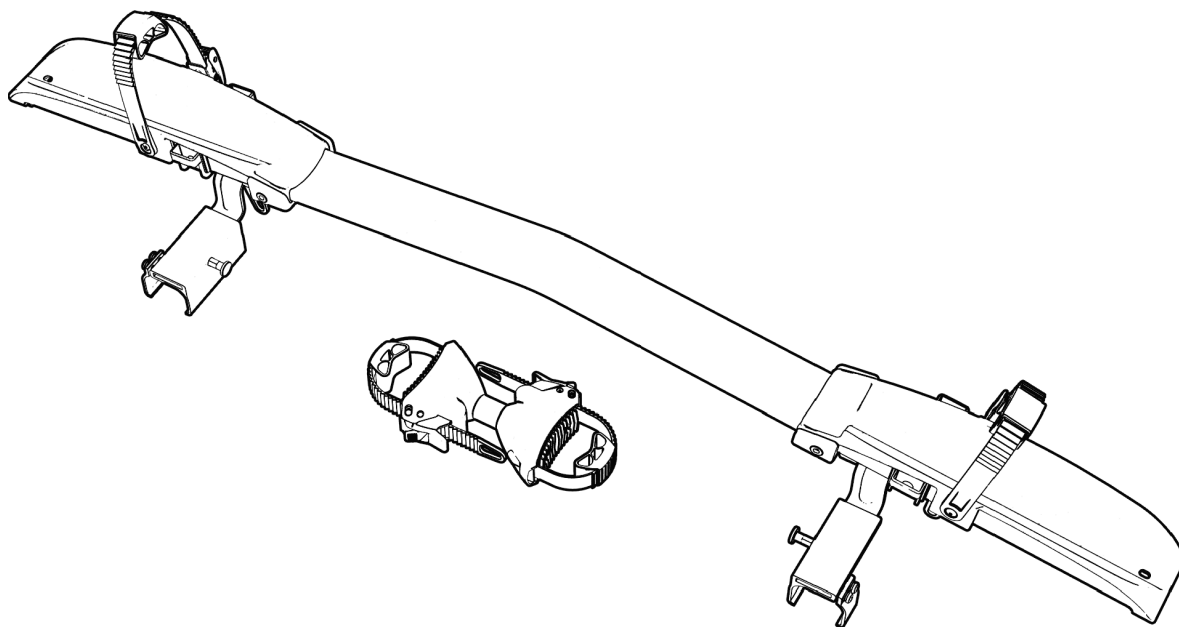


EUFAB®



© EAL GmbH, 11641 / 11642, 09.2024

(D) Art.-Nr.: 11641 / 11642
Erweiterung 3. Fahrrad für SD260
Bedienungsanleitung 3

(FR) Réf. 11641 / 11642
Extension 3e vélo pour SD260
Manuel de l'opérateur 11

(GB) Art. no. 11641 / 11642
3rd bike extension for SD260
Operating instructions 7

(I) Cod. art. 11641 / 11642
Estensione per 3° moto per SD260
Istruzioni per l'uso 15

ⓓ Erweiterung 3. Fahrrad für SD260

INHALT

1. BESTIMMUNGSGEMÄßER GEBRAUCH	3
2. LIEFERUMFANG	3
3. SPEZIFIKATIONEN	4
4. SICHERHEITSHINWEISE	4
5. BEDIENUNGSANLEITUNG	4
6. WARTUNG UND PFLEGE	6
7. HINWEISE ZUM UMWELTSCHUTZ	6
8. KONTAKTINFORMATIONEN	6



WARNUNG

Lesen Sie die Bedienungsanleitung vor Inbetriebnahme sorgfältig durch und beachten Sie alle Sicherheitshinweise!

Nichtbeachtung kann zu Personenschäden, Schäden am Gerät oder Ihrem Eigentum führen!

Bewahren Sie die Originalverpackung, den Kaufbeleg sowie diese Anleitung zum späteren Nachschlagen auf! Bei der Weitergabe des Produkts geben Sie auch diese Anleitung weiter.

Prüfen Sie vor Inbetriebnahme den Inhalt der Verpackung auf Unversehrtheit und Vollständigkeit!

1. BESTIMMUNGSGEMÄßER GEBRAUCH

Die Erweiterung für das 3. Fahrrad passt zu den EUFAB-Fahrradträgern SD260, Artikelnummer 11596 / 11619.

Dieses Gerät ist nicht dafür bestimmt, durch Kinder und Personen mit eingeschränkten geistigen Fähigkeiten oder ohne erforderliches Fachwissen benutzt zu werden. Kinder sind von dem Gerät fernzuhalten.

Das Gerät ist nicht für den gewerblichen Einsatz bestimmt.

Zum bestimmungsgemäßen Gebrauch gehört auch die Beachtung aller Informationen in dieser Montageanleitung, insbesondere die Beachtung der Sicherheitshinweise. Jede andere Verwendung gilt als nicht bestimmungsgemäß und kann zu Sachschäden oder Personenschäden führen. Die EAL GmbH übernimmt keine Haftung für Schäden, die durch nicht bestimmungsgemäßen Gebrauch entstehen.

2. LIEFERUMFANG

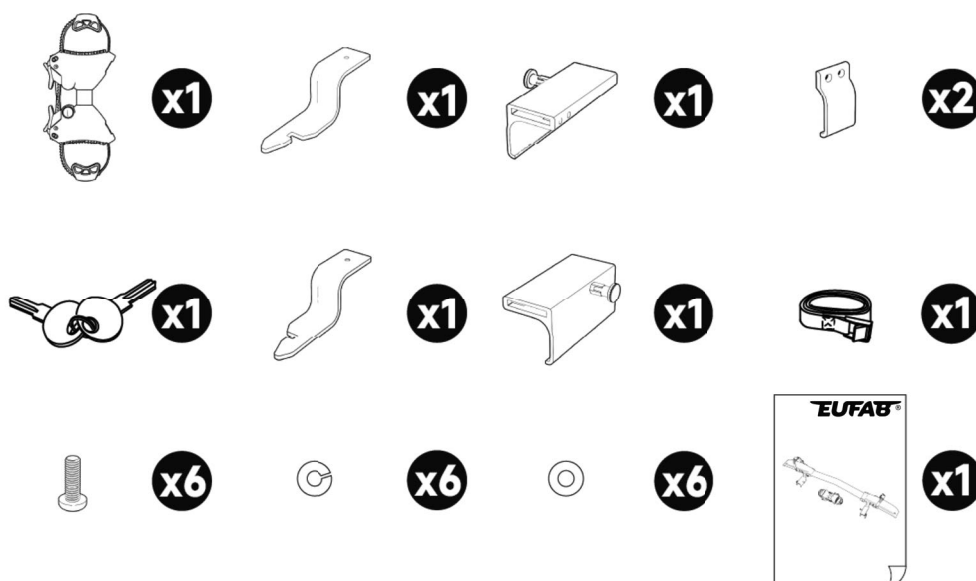
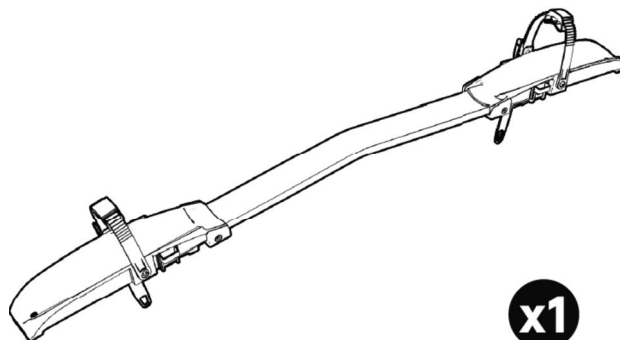


Bild 1: Lieferumfang

3. SPEZIFIKATIONEN

Eigengewicht: ca. 1,6 kg
max. Radstand: 130 cm
Max. Zuladung: 15 kg
max. Reifenbreite: 80 mm (3,5")

4. SICHERHEITSHINWEISE



- Das Warndreieck kennzeichnet alle für die Sicherheit wichtigen Anweisungen. Befolgen Sie diese immer, anderenfalls könnten Sie sich verletzen oder das Gerät könnte beschädigt werden.
- Kinder dürfen nicht mit dem Gerät spielen.
- Reinigung und Benutzerwartung dürfen nicht von Kindern ohne Beaufsichtigung durchgeführt werden.
- Lassen Sie das Verpackungsmaterial nicht achtlos liegen. Dieses kann für Kinder zu einem gefährlichen Spielzeug werden!
- Benutzen Sie dieses Produkt nur für die dafür vorgesehene Verwendung!
- Manipulieren oder zerlegen Sie das Gerät nicht!
- Verwenden Sie zu Ihrer eigenen Sicherheit ausschließlich Zubehör oder Ersatzteile, die in der Anleitung angegeben sind, oder deren Verwendung durch den Hersteller empfohlen wird!
- Beachten Sie auch immer die Sicherheitshinweise des Fahrradträgers SD 260.



5. BEDIENUNGSANLEITUNG

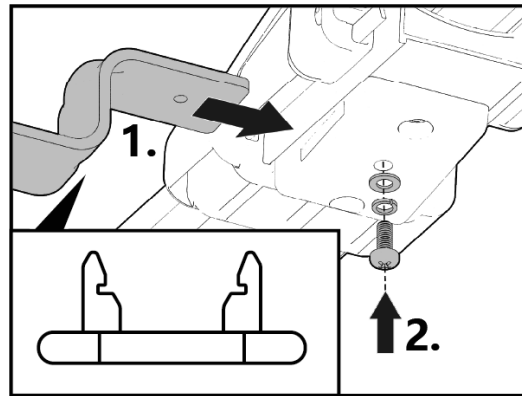


Bild 2: Montage der Befestigung an der Erweiterung

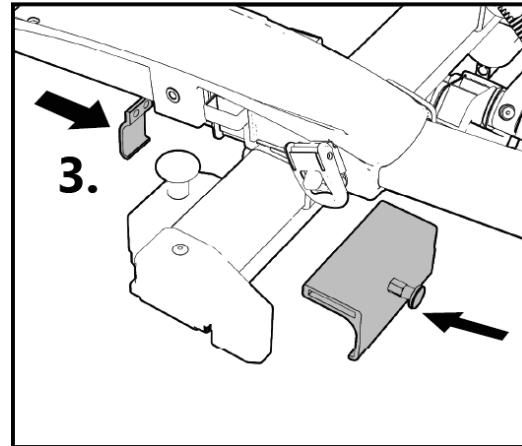


Bild 3: Montage der Befestigung am Fahrradträger

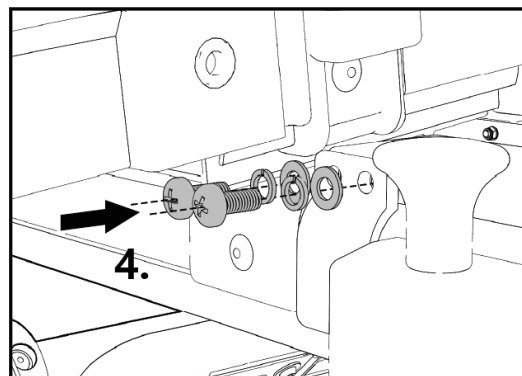


Bild 4: Montage der Befestigung am Fahrradträger

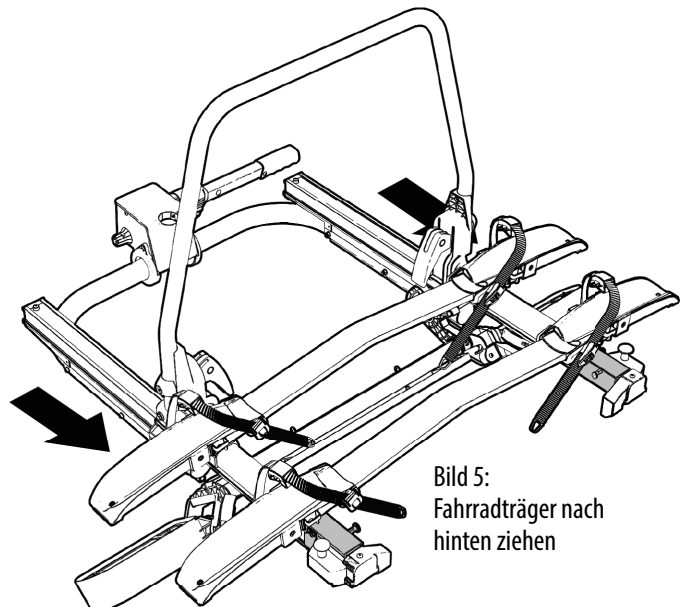


Bild 5:
Fahrradträger nach
hinten ziehen

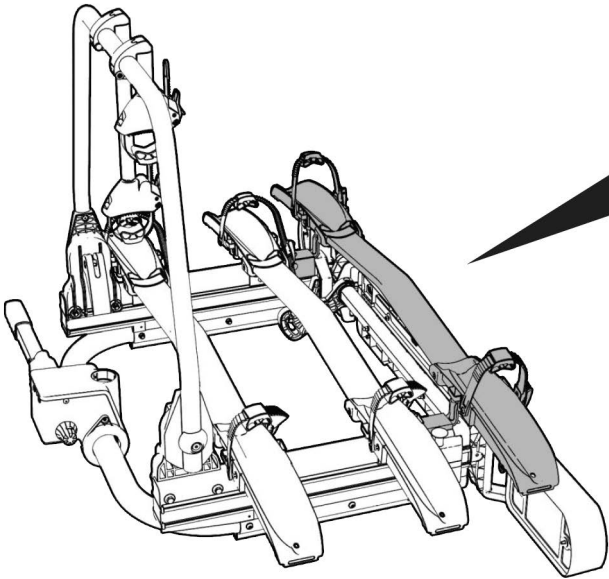


Bild 6: Erweiterung in Fahrradträger einsetzen

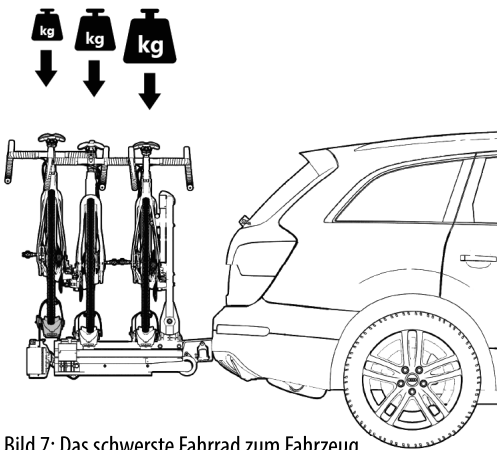
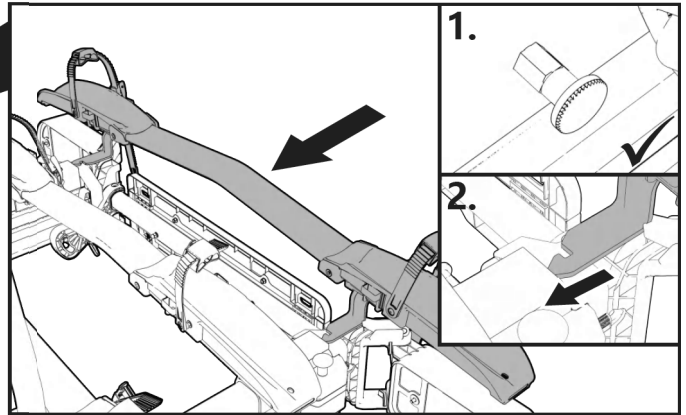


Bild 7: Das schwerste Fahrrad zum Fahrzeug

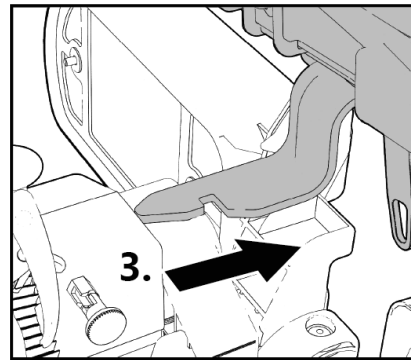


Bild 9: Verriegelung öffnen

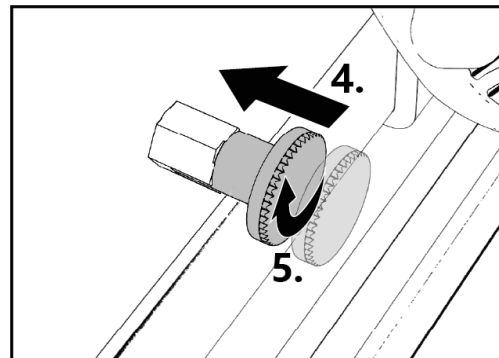


Bild 10: Erweiterung abnehmen

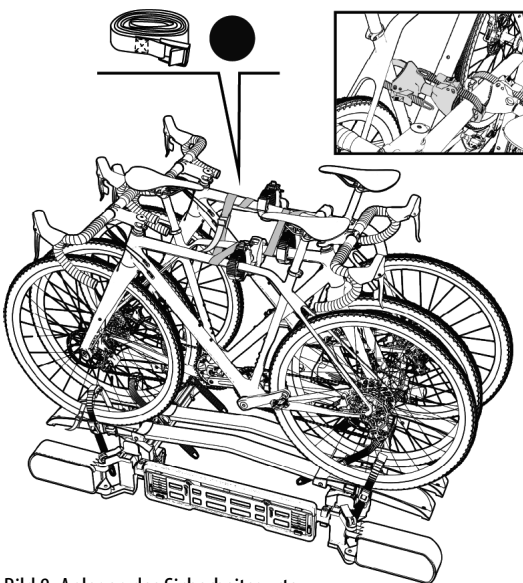


Bild 8: Anlegen des Sicherheitsgurts

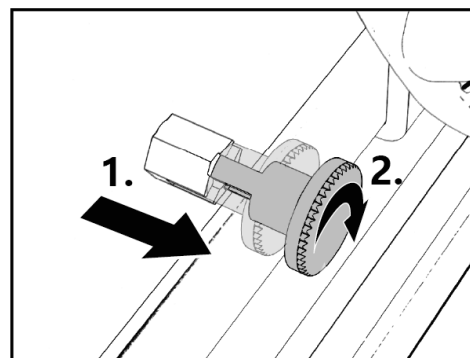


Bild 11: Verriegelung schließen

6. WARTUNG UND PFLEGE

Der Fahrradträger kann mit einem milden Reinigungsmittel, mit warmem Wasser und/oder einem weichen Tuch gereinigt werden. Entfernen Sie vorher groben Schmutz und Staub. Benutzen Sie keine Lösungsmittel oder ähnliche Reiniger, da diese den Fahrradträger beschädigen können.

Lassen Sie den Fahrradträger von alleine trocknen. Benutzen Sie keinen Fön oder andere Heizgeräte für eine Beschleunigung des Trocknungsvorgangs. Reinigen Sie den Fahrradträger im Küstenbereich und beim Einsatz bei Winterbedingungen regelmäßig, um Salz abzuspielen und die Haltbarkeit des Fahrradträgers zu verlängern. Lagern Sie den Fahrradträger in längeren Zeiten ohne Benutzung (z. B. über den Winter) trocken und geschützt, um die Lebensdauer zu verlängern.

Der Fahrradträger darf nicht dauerhaft ausgezogen verbleiben, da sich sonst Staub und Schmutz im Schiebemechanismus sammeln kann, was ein sanftes Gleiten des Mechanismus verhindert. Bei Verschmutzung der Gleitschienen sind diese sofort mit Wasser zu spülen bzw. entsprechend zu reinigen.

Prüfen Sie vor jeder Fahrt den Fahrradträger auf Verschleiß.

Defekte Teile und Spannriemen müssen ausgetauscht werden.

Die Stahlteile des Fahrradträgers wurden werksseitig durch eine Pulverlackbeschichtung gegen Korrosion geschützt. Ist diese Lackschicht beschädigt, sorgen Sie schnellstmöglich für eine professionelle Beseitigung des Schadens.

Für den Austausch der Teile wenden Sie sich an unseren Kundenservice.

Jegliche Veränderung an Originalteilen und Materialien oder an der Konstruktion des Fahrradträgers kann die Sicherheit und Leistungsfähigkeit beeinträchtigen.

7. HINWEISE ZUM UMWELTSCHUTZ



Entsorgen Sie die Verpackung sortenrein. Geben Sie Pappe und Karton zum Altpapier, Folien in die Wertstoffsammlung.

Entsorgen Sie die Erweiterung für das 3. Fahrrad gemäß den örtlich geltenden Bestimmungen.

8. KONTAKTINFORMATIONEN

📍 EAL GmbH

Otto-Hausmann-Ring 107
42115 Wuppertal
Deutschland

☎ +49 (0)202 42 92 83 0

📠 +49 (0) 202 42 92 83 – 160

✉ info@eal-vertrieb.com

🌐 www.eal-vertrieb.com

CONTENTS

1. PROPER USE OF THE PRODUCT	7
2. SCOPE OF DELIVERY	7
3. SPECIFICATIONS	8
4. SAFETY INSTRUCTIONS	8
5. OPERATING INSTRUCTIONS	8
6. MAINTENANCE AND CARE	10
7. NOTES REGARDING ENVIRONMENTAL PROTECTION	10
8. CONTACT INFORMATION	10



WARNING!

Please read the operating instructions carefully prior to use and observe all safety instructions! Not observing such may lead to personal injury, damage to the device or to your property! Store the original packaging, the receipt and these instructions so that they may be consulted at a later date! When passing on the product, also include these operating instructions. Check the contents of package for integrity and completeness prior to use!

1. PROPER USE OF THE PRODUCT

The extension for the 3rd bike fits the EUFAB SD260 bike carrier, article number 11596 / 11619.

This appliance is not intended for use by children and persons with limited mental capacity or without the necessary expertise. Children must be kept away from the appliance.

The appliance is not intended for commercial use.

Intended use also includes observing all the information in these installation instructions, in particular the safety instructions. Any other use is considered improper and can lead to property damage or personal injury. EAL GmbH accepts no liability for damage caused by improper use.

2. SCOPE OF DELIVERY

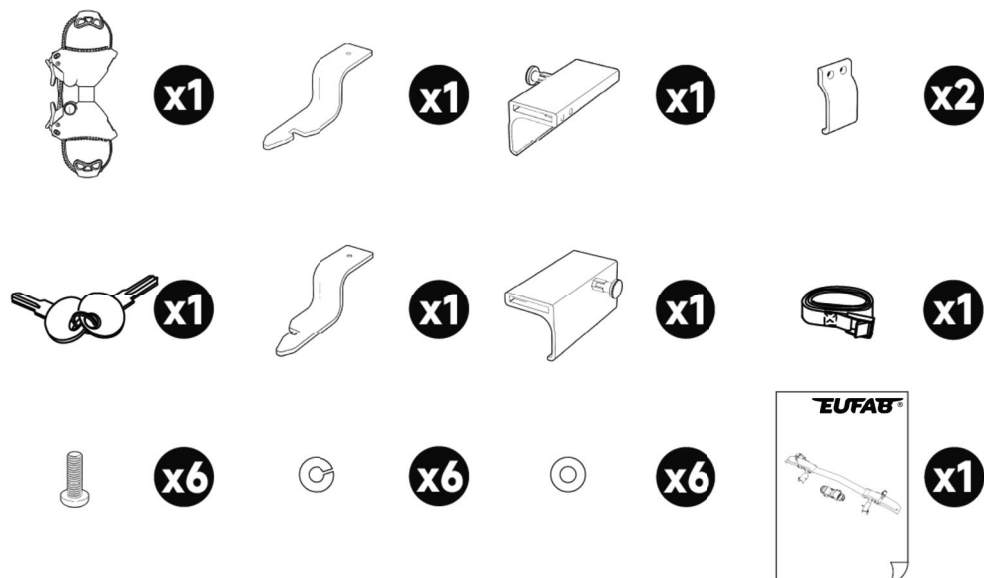
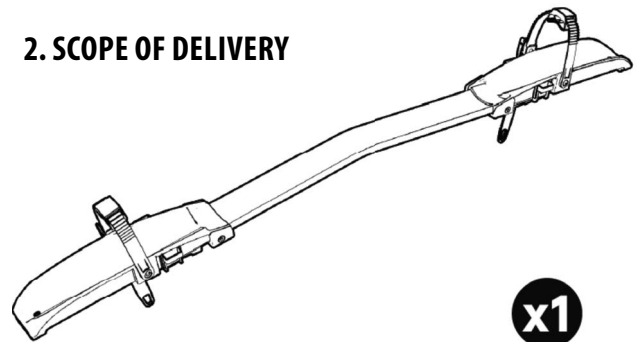


Figure 1: Scope of delivery

3. SPECIFICATIONS

Weight:	approx. 1.6 kg
Max. wheelbase:	130 cm
Max. payload:	15 kg
Max. tyre width:	approx. 80 mm (3.5")

4. SAFETY INSTRUCTIONS



- The warning triangle labels all instructions important to safety. Always follow these otherwise you could injure yourself or damage the device.



- Children may not play with the device.
- Cleaning and user maintenance may not be carried out by children without supervision.
- Do not treat packaging material carelessly. This may become a dangerous plaything for a child!
- Only use this product for its designated purpose!
- Do not manipulate or disassemble the device!
- For your own safety, only use accessories and spare parts that are stated in these instructions or that are recommended by the manufacturer!
- Always observe the safety instructions for the SD 260 bike carrier.

5. OPERATING INSTRUCTIONS

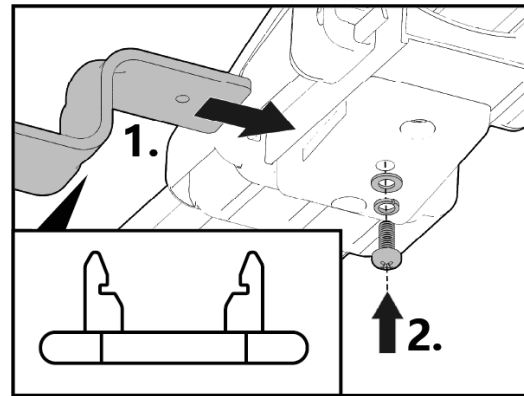


Figure 2: Mounting the attachment to the extension

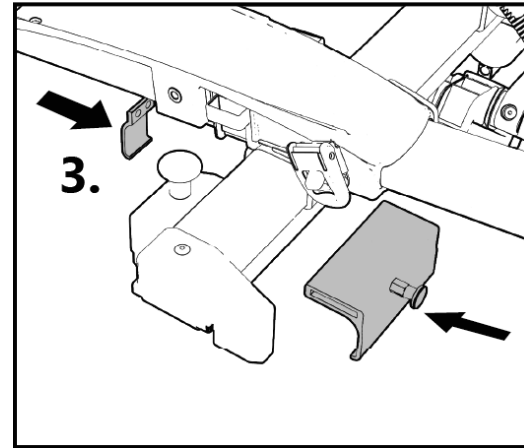


Figure 3: Fitting the attachment to the bike rack

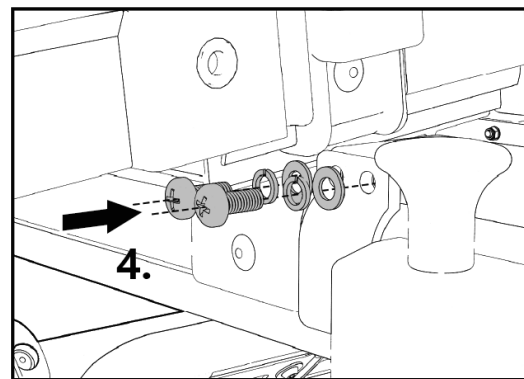


Figure 4: Fitting the attachment to the bike rack

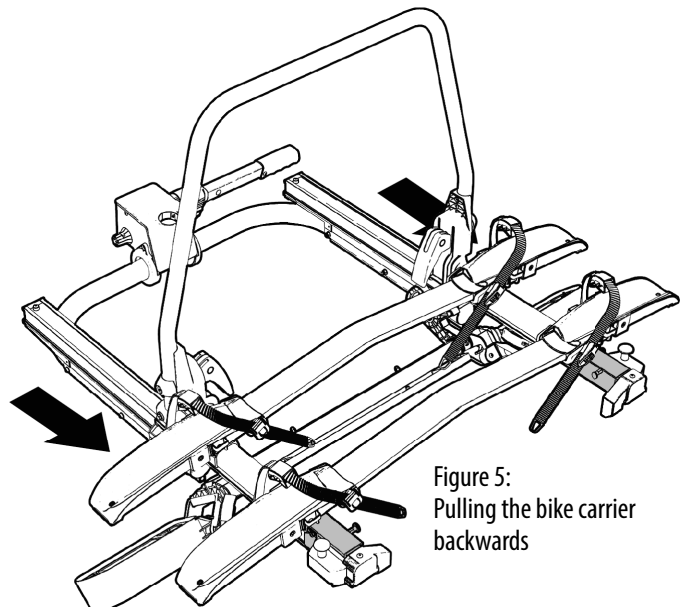


Figure 5:
Pulling the bike carrier
backwards

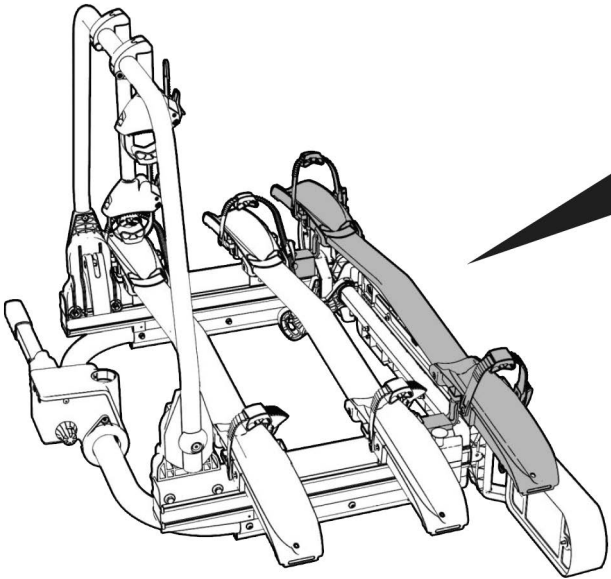


Figure 6: Inserting the extension into the bike rack

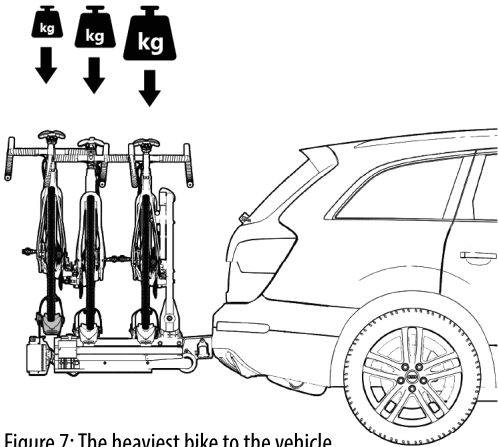
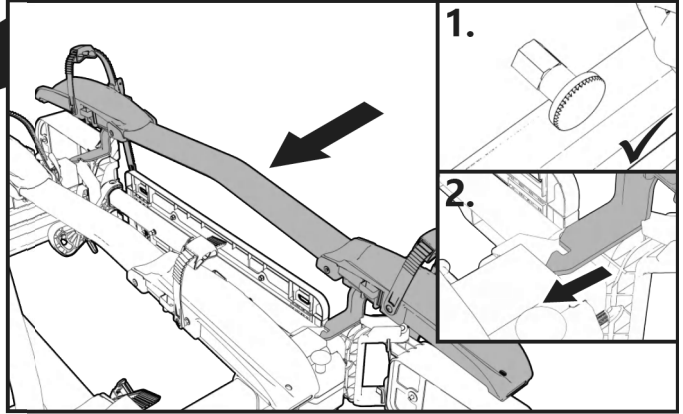


Figure 7: The heaviest bike to the vehicle

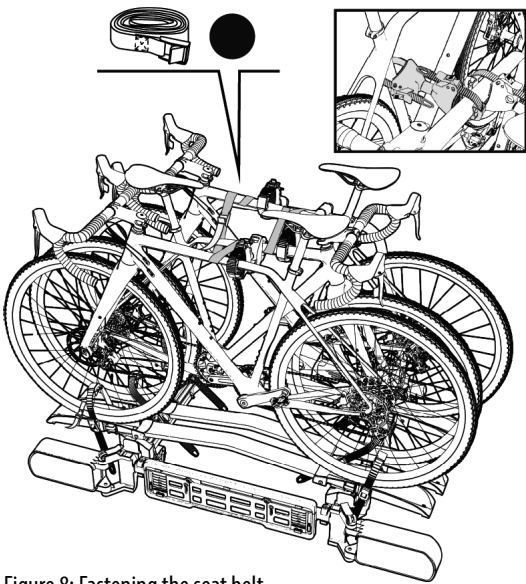


Figure 8: Fastening the seat belt

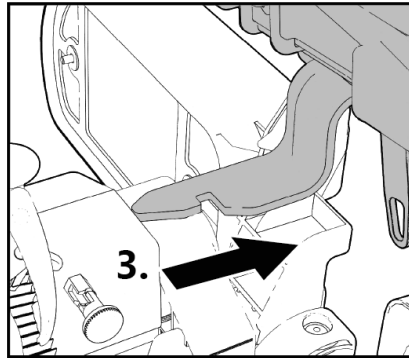


Figure 9: Opening the lock

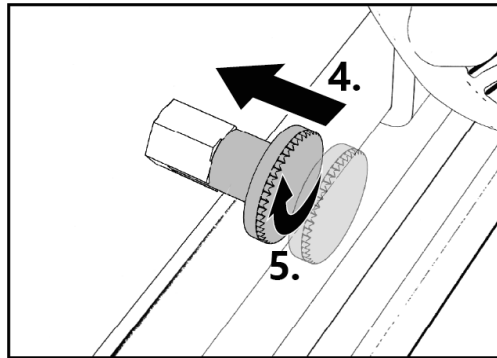


Figure 10: Remove extension

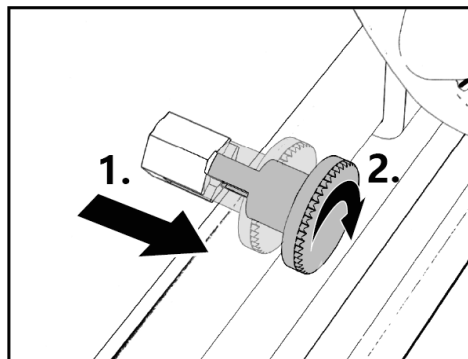


Figure 11: Closing the lock

6. MAINTENANCE AND CARE

The bicycle carrier can be cleaned with a mild detergent, warm water and/or a soft cloth. Remove any coarse dirt and dust beforehand. Do not use any solvents or similar cleaning agents, as these may damage the bicycle carrier.

Leave the bicycle carrier to dry on its own. Do not use hairdryers or other heating equipment to speed up the drying process.

Clean the bicycle carrier regularly when used in coastal areas or in winter conditions, in order to wash off any salt and to prolong the service life of the bicycle carrier.

Store the bicycle carrier in a dry and protected area when not used for extended periods (e.g. over winter), in order to prolong the service life of the bicycle carrier.

The bike carrier must not be left permanently extended, as otherwise dust and dirt can collect in the sliding mechanism, which prevents the mechanism from sliding smoothly. If the sliding rails become dirty, rinse them immediately with water or clean them accordingly.

Check the bike carrier for wear before every journey.

Defective parts and tension belts must be replaced.

The steel parts of the bike carrier have been protected against corrosion by a powder coating at the factory. If this coating is damaged, have the damage professionally repaired as quickly as possible.

To replace the parts, please contact our customer service.

Any changes to the original parts and materials or to the design of the bike carrier may impair safety and performance.

7. NOTES REGARDING ENVIRONMENTAL PROTECTION



Dispose of the packaging according to type. Dispose of cardboard and cardboard with the waste paper and foil in the recycling centre.

Dispose of the extension for the 3rd bike in accordance with local regulations.

8. CONTACT INFORMATION

📍 EAL GmbH

Otto-Hausmann-Ring 107
42115 Wuppertal
Germany

☎ +49 (0)202 42 92 83 0

📠 +49 (0) 202 42 92 83 – 160

✉ info@eal-vertrieb.com

🌐 www.eal-vertrieb.com

SOMMAIRE

1. UTILISATION CONFORME	11
2. MATÉRIEL FOURNI	11
3. SPÉCIFICATIONS	12
4. CONSIGNES DE SÉCURITÉ	12
5. MANUEL D'UTILISATION	12
6. ENTRETIEN ET MAINTENANCE	14
7. REMARQUES RELATIVES À LA PROTECTION DE L'ENVIRONNEMENT	14
8. DONNÉES DE CONTACT	14



AVERTISSEMENT

Lisez attentivement la notice d'utilisation avant la mise en service et respectez toutes les consignes de sécurité ! Tout non-respect de ces consignes peut entraîner des dommages corporels, endommager l'appareil ou vos biens ! Conservez l'emballage d'origine, le justificatif d'achat et la présente notice pour vous y référer ultérieurement ! Si vous revendez ou remettez l'appareil à des tiers, veuillez également leur remettre cette notice d'utilisation. Avant la mise en service, veuillez contrôler le contenu de l'emballage quant à l'absence de dommages et vérifier si toutes les pièces sont présentes !

1. UTILISATION CONFORME

The extension for the 3rd bike fits the EUFAB SD260 bike carrier, article number 11596 / 11619.

Cet appareil n'est pas destiné à être utilisé par des enfants ou des personnes aux capacités mentales limitées ou ne disposant pas de l'expérience ou des connaissances nécessaires. Les enfants doivent rester à distance de cet appareil.

L'appareil n'est pas destiné à une utilisation industrielle ou commerciale.

L'utilisation conforme aux prescriptions implique également le respect de toutes les informations contenues dans ces instructions de montage, en particulier le respect des consignes de sécurité. Toute autre utilisation est considérée comme non conforme et peut entraîner des dommages matériels ou des blessures sur les personnes. EAL GmbH n'endosse aucune responsabilité pour des dommages survenus suite à une utilisation non conforme.

2. MATÉRIEL FOURNI

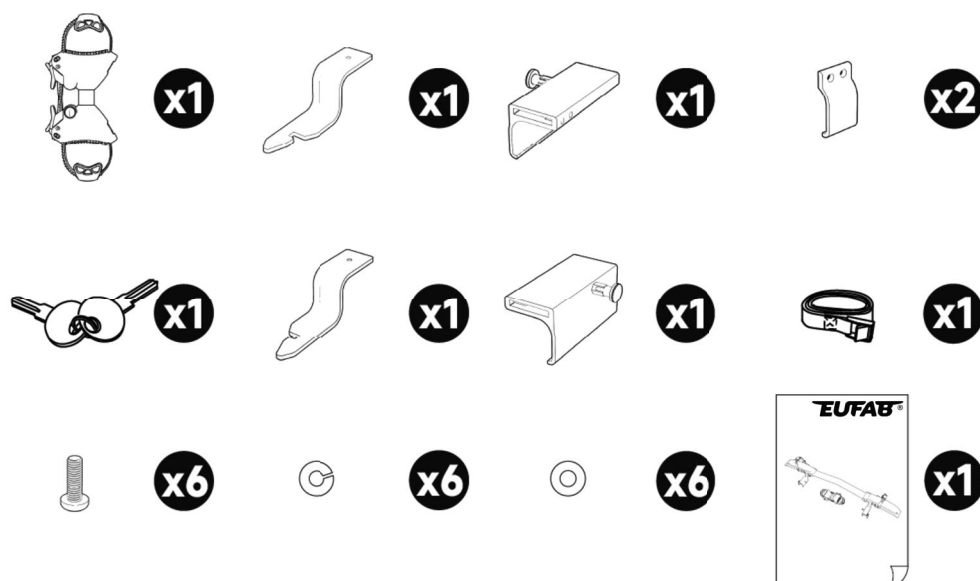
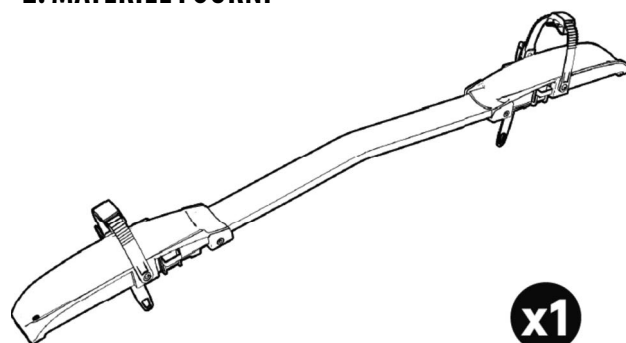


Figure 1 : Contenu de la livraison

3. SPÉCIFICATIONS

poids propre : env. 1,6 kg
empattement max. : 130 cm
poids max. charge utile : 15 kg
largeur max. des pneus : 80 mm (3,5")

4. CONSIGNES DE SÉCURITÉ



- Le triangle de signalisation indique toutes les instructions relatives à la sécurité. Respectez-les à tout moment car vous risqueriez sinon de vous blesser ou l'appareil risquerait d'être endommagé.

- Les enfants ne doivent pas jouer avec l'appareil.

- Les tâches de nettoyage et d'entretien à effectuer chez soi ne doivent pas être exécutées par des enfants qui ne sont pas sous surveillance.

- Ne laissez pas traîner le matériel d'emballage. Il pourrait devenir un jouet dangereux pour les enfants !

- N'utilisez cet appareil qu'aux fins pour lesquelles il a été prévu !

- Ne manipulez ni ne démontez jamais l'appareil !

- Pour votre propre sécurité, utilisez exclusivement les accessoires ou pièces de rechange qui sont indiqué(e)s dans la notice d'utilisation ou dont l'utilisation est conseillée par le fabricant !

- Respectez également toujours les consignes de sécurité du porte-vélos SD 260.



5. MANUEL D'UTILISATION

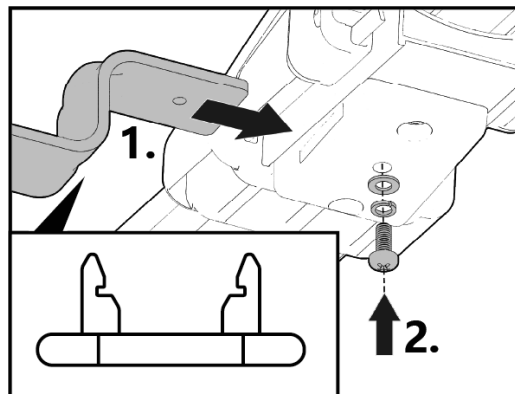


Figure 2 : Montage de la fixation sur l'extension

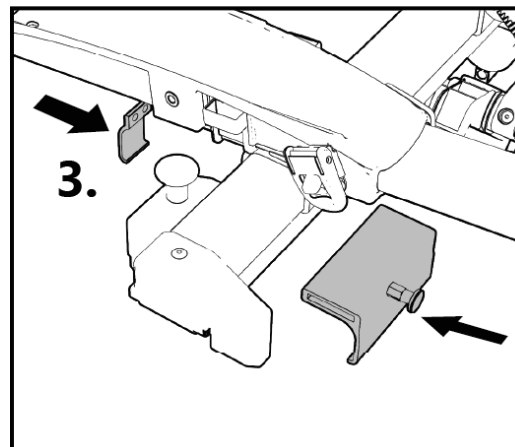


Figure 3 : montage de la fixation sur le porte-vélos

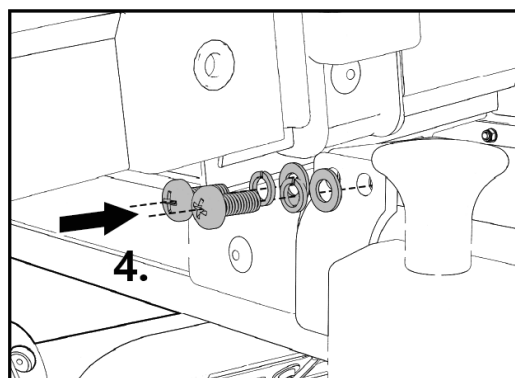


Figure 4 : montage de la fixation sur le porte-vélos

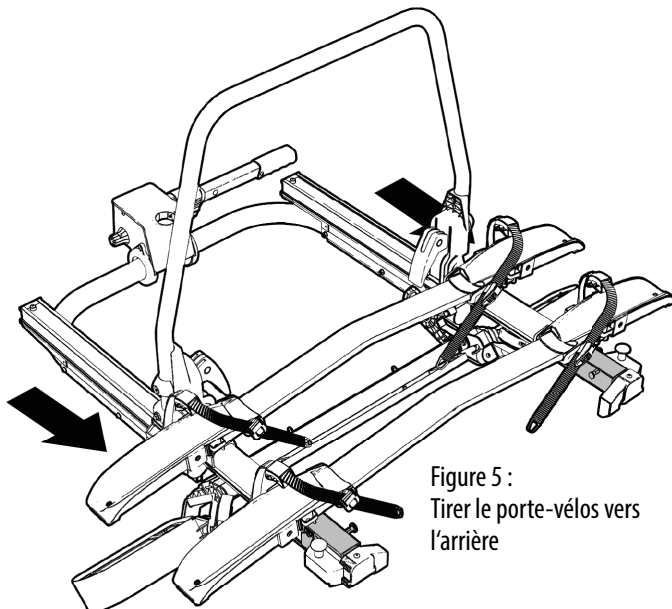


Figure 5 :
Tirer le porte-vélos vers
l'arrière

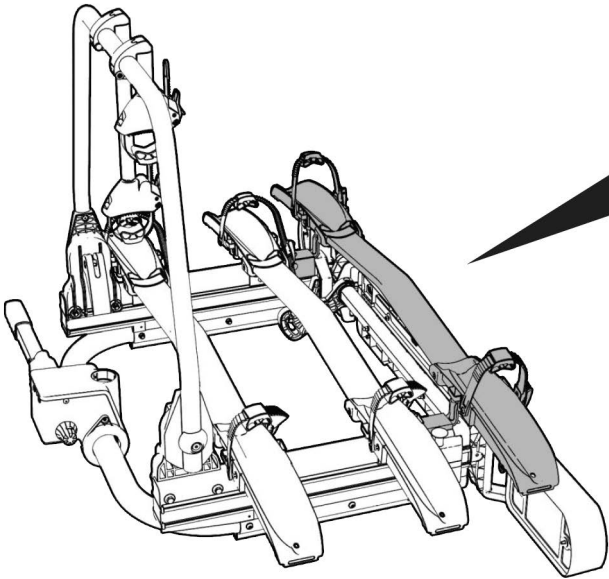


Figure 6 : insérer l'extension dans le porte-vélos

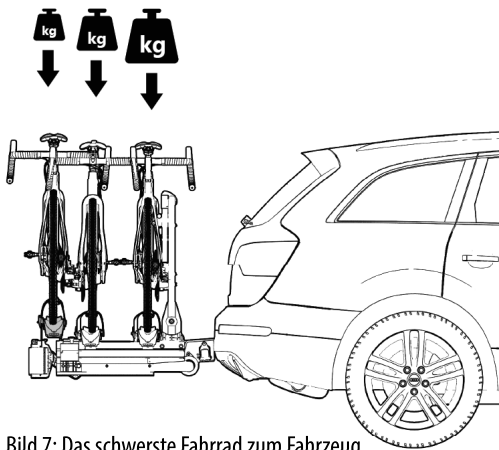
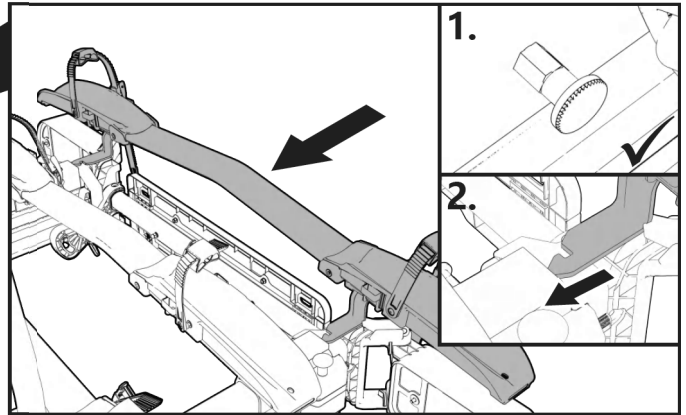


Bild 7: Das schwerste Fahrrad zum Fahrzeug

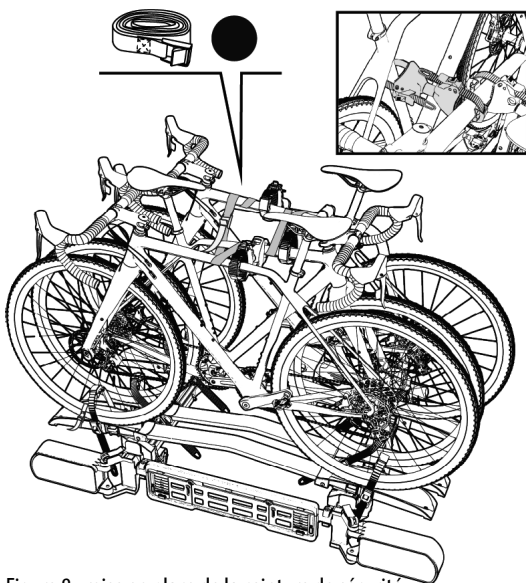


Figure 8 : mise en place de la ceinture de sécurité

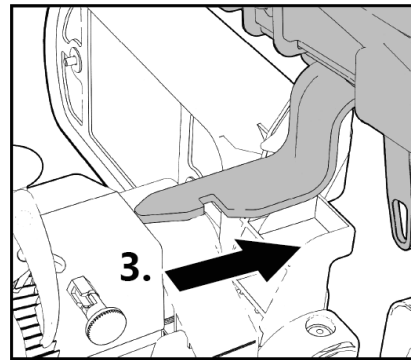


Figure 9 : Ouvrir le verrouillage

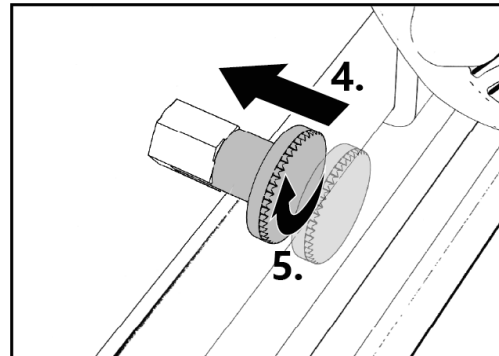


Figure 10 : Retirer l'extension

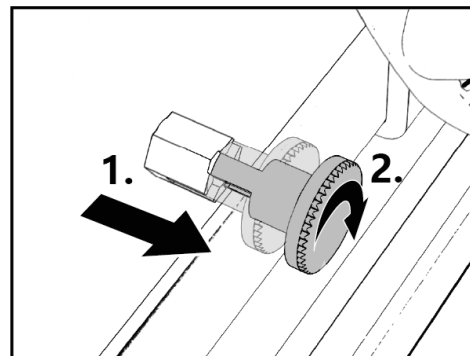


Figure 11 : Fermeture du verrouillage

6. ENTRETIEN ET MAINTENANCE

Nettoyez le porte-vélo avec un produit nettoyant doux, de l'eau chaude et / ou un chiffon doux. Retirez auparavant le gros de la saleté et de la poussière.

N'utilisez pas de solvants ou de produits de nettoyage similaires car ils risqueraient d'endommager le porte-vélos. Laissez le porte-vélos sécher de lui-même. N'utilisez pas de sèche-cheveux ou autre appareils chauffants pour accélérer le séchage.

Dans les zones côtières et en cas d'utilisation dans des conditions hivernales, nettoyez le porte-vélos régulièrement afin de rincer le sel et de prolonger la durée de vie du porte-vélos.

En cas de non utilisation prolongée (par ex. en hiver), entreposez le porte-vélos au sec et à l'abri afin de prolonger sa durée de vie.

Le porte-vélos ne doit pas rester étendu en permanence, car de la poussière et de la saleté pourraient s'accumuler dans le mécanisme coulissant, ce qui empêcherait ce dernier de glisser en douceur. Si les glissières sont sales, elles doivent être immédiatement rincées à l'eau ou nettoyées en conséquence.

Avant chaque trajet, vérifiez l'état d'usure du porte-vélos.

Les pièces défectueuses et les courroies de serrage doivent être remplacées.

Les pièces en acier du porte-vélos ont été protégées en usine contre la corrosion par une couche de peinture en poudre. Si cette couche de peinture est endommagée, veillez à ce que le dommage soit éliminé le plus rapidement possible par un professionnel.

Pour le remplacement des pièces, adressez-vous à notre service clientèle.

Toute modification des pièces et matériaux d'origine ou de la construction du porte-vélos peut nuire à la sécurité et aux performances.

7. REMARQUES RELATIVES À LA PROTECTION DE L'ENVIRONNEMENT



Éliminez les emballages en les triant. Mettez le carton avec les vieux papiers, les films dans la collecte des matières recyclables.

Éliminez l'extension pour le 3e vélo conformément aux dispositions locales en vigueur.

8. DONNÉES DE CONTACT

📍 EAL GmbH

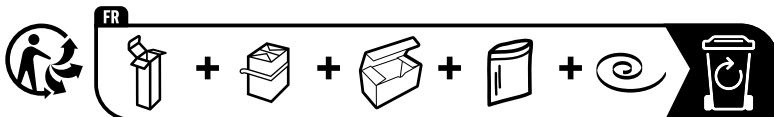
Otto-Hausmann-Ring 107
42115 Wuppertal
Allemagne

☎ +49 (0)202 42 92 83 0

📠 +49 (0) 202 42 92 83 – 160

✉ info@eal-vertrieb.com

🌐 www.eal-vertrieb.com



I Estensione per 3° moto per SD260

INDICE

1. USO CONFORME	15
2. VOLUME DI CONSEGNA	15
3. SPECIFICHE	16
4. AVVERTENZE DI SICUREZZA E INFORMAZIONI IMPORTANTI	16
5. ISTRUZIONI D'USO	16
6. MANUTENZIONE E CURA	18
7. AVVERTENZE SULLA TUTELA AMBIENTALE	18
8. INFORMAZIONI DI CONTATTO	18



AVVERTENZA!

Leggere attentamente le istruzioni per l'uso prima della messa in funzione e osservare tutte le avvertenze di sicurezza!

La mancata osservanza di queste istruzioni può provocare lesioni personali, danni al prodotto o alla vostra proprietà!

Conservare l'imballo originale, la ricevuta di acquisto e il presente manuale per poterlo eventualmente consultare in seguito! In caso di cessione del prodotto, consegnare anche le presenti istruzioni.

Prima della messa in funzione verificare l'integrità e la completezza del contenuto della confezione!

1. USO CONFORME

L'extension pour le 3e vélo est compatible avec les porte-vélos EUFAB SD260, numéro d'article 11596 / 11619.

Questo dispositivo non è destinato all'uso da parte di bambini e persone con capacità mentali limitate o che non siano in possesso delle necessarie conoscenze. Tenere il dispositivo lontano dalla portata dei bambini.

Questo dispositivo non è destinato all'impiego industriale.

L'uso conforme include anche il rispetto di tutte le informazioni fornite in queste istruzioni, soprattutto delle avvertenze di sicurezza. Ogni altro utilizzo viene considerato improprio e può causare danni a persone o cose. EAL GmbH non risponde dei danni derivanti da un uso improprio.

2. VOLUME DI CONSEGNA

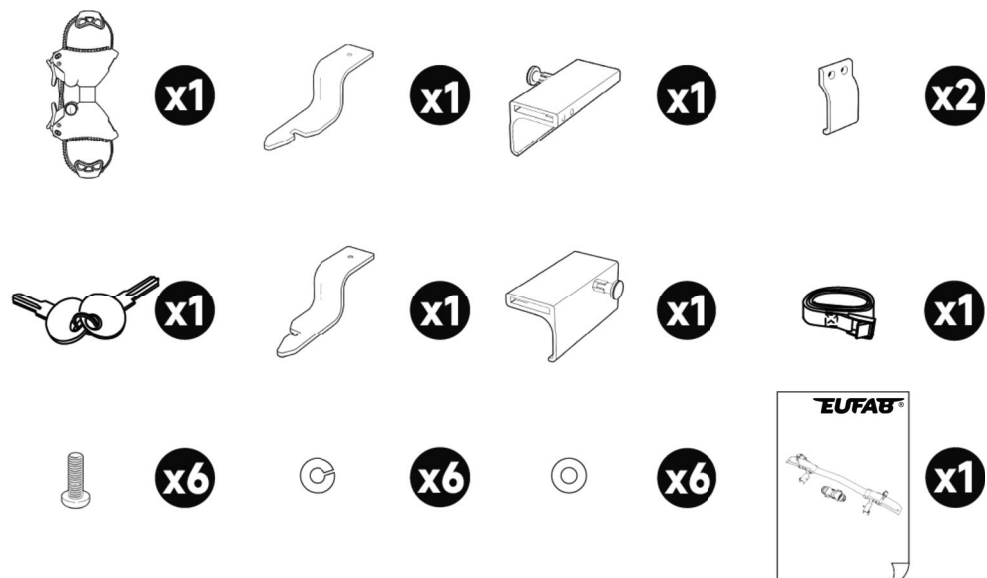
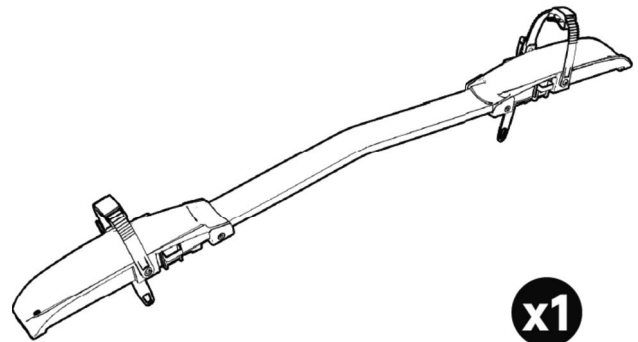


Figura 1: Ambito di fornitura

3. SPECIFICHE

Peso proprio: ca. 1,6 kg

Passo massimo: 130 cm

Carico massimo carico utile: 15 kg

Larghezza massima degli pneumatici: 80 mm (3,5")

4. AVVERTENZE DI SICUREZZA E INFORMAZIONI IMPORTANTI



- Il triangolo di segnalazione identifica tutte le istruzioni importanti per la sicurezza. Rispettare sempre queste istruzioni, per evitare il pericolo di lesioni personali o danni al dispositivo.



- I bambini non devono giocare con l'apparecchio.
- Non affidare pulizia e manutenzione ai bambini se non sorvegliati.
- Non lasciare il materiale d'imballaggio in giro con noncuranza. Questo può diventare un giocattolo pericoloso per i bambini!
- Utilizzare questo prodotto solo per lo scopo previsto!
- Non manomettere né smontare il prodotto!
- Per la propria sicurezza, utilizzare solo gli accessori e i pezzi di ricambio indicati nelle istruzioni o consigliati dal produttore!
- Rispettare sempre le istruzioni di sicurezza del portabicic SD 260.

5. ISTRUZIONI D'USO

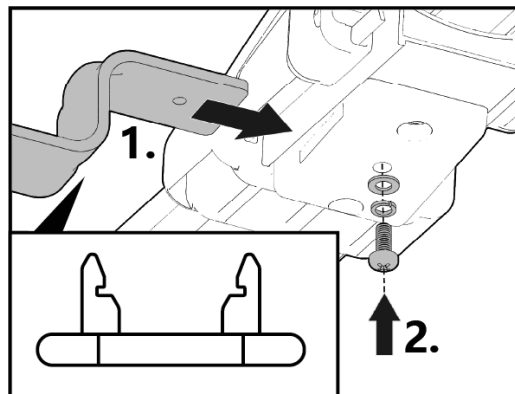


Figura 2: Montaggio dell'attacco sull'estensione

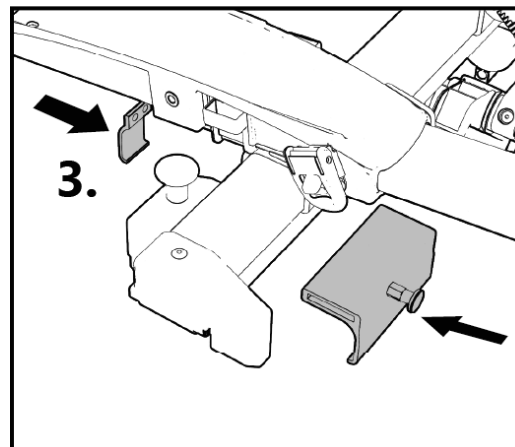


Figura 3: Montaggio dell'attacco sul portabiciclette

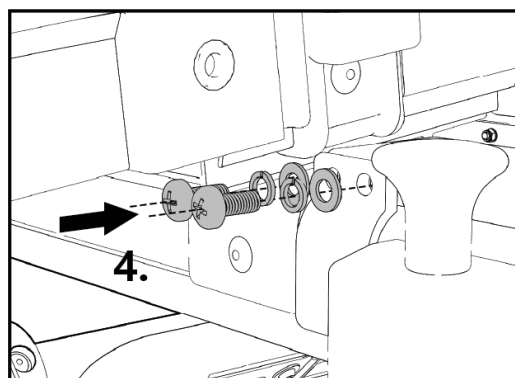


Figura 4: Montaggio dell'attacco sul portabiciclette

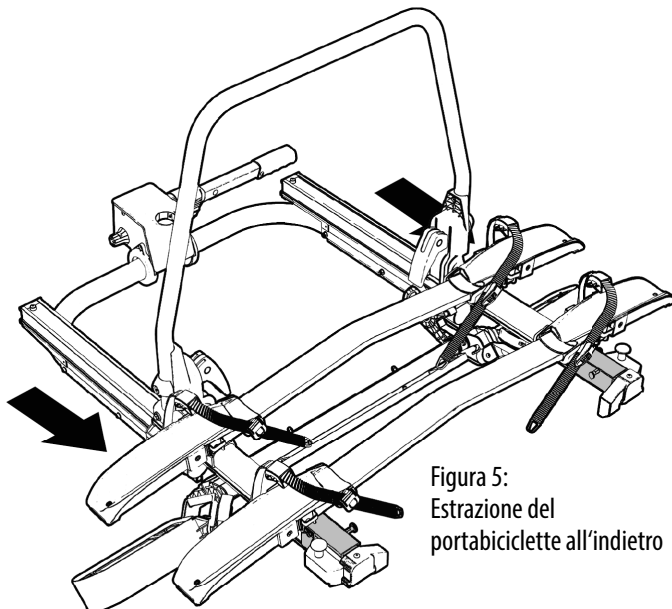


Figura 5:
Estrazione del
portabiciclette all'indietro

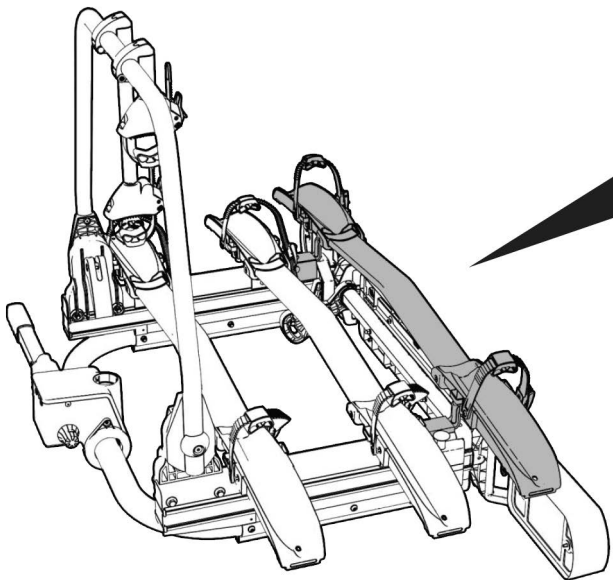


Figura 6: Inserimento della prolunga nel portabiciclette

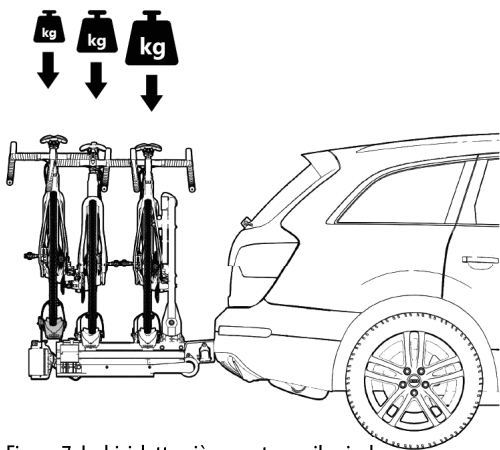
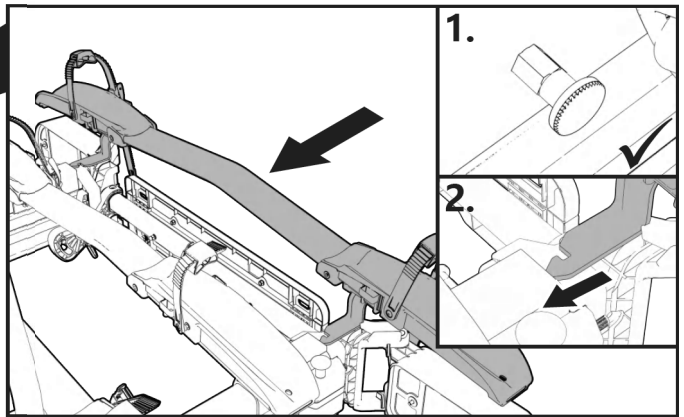


Figura 7: La bicicletta più pesante per il veicolo

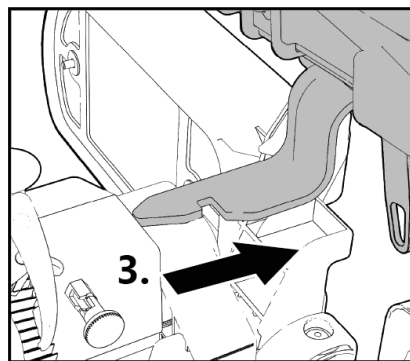


Figura 9: Apertura della serratura

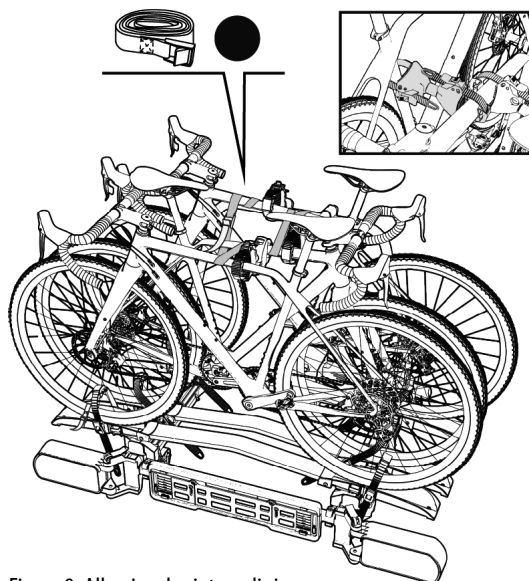


Figura 8: Allacciare la cintura di sicurezza

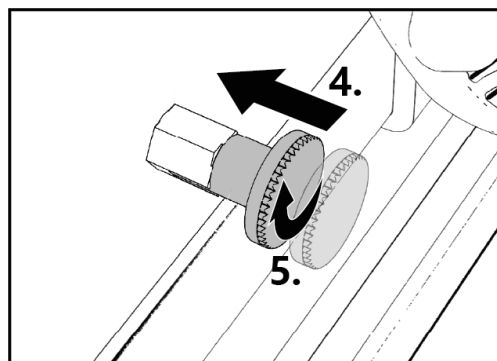


Figura 10: Rimuovere l'estensione

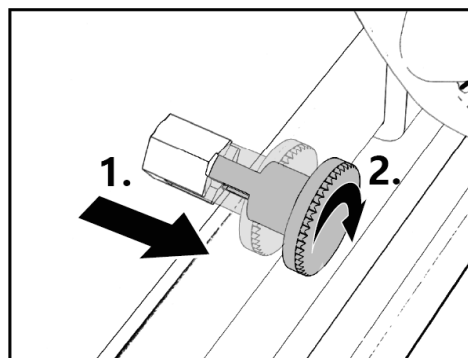


Figura 11: Chiusura della serratura

6. MANUTENZIONE E CURA

Il portabicicletta può essere pulito con un detergente delicato, acqua calda e/o un panno morbido. Rimuovere prima lo sporco grossolano e la polvere. Non utilizzare solventi o detergenti simili, perché potrebbero danneggiare il portabicicletta.

Lasciare asciugare il portabici da solo. Non utilizzare asciugacapelli o altri dispositivi di riscaldamento per accelerare il processo di asciugatura. Pulire regolarmente il portabici nelle zone costiere e in inverno per eliminare il sale e prolungare la durata del portabici. Conservare il portabici all'asciutto e al riparo durante i lunghi periodi di inutilizzo (ad esempio, durante l'inverno) per prolungarne la durata.

Il portabici non deve essere lasciato permanentemente esteso, altrimenti polvere e sporcizia possono accumularsi nel meccanismo di scorrimento, impedendone il regolare scorrimento. Se le guide di scorrimento si sporcano, sciacquarle immediatamente con acqua o pulirle in modo appropriato.

Controllare l'usura del portabici prima di ogni viaggio.

Le parti difettose e le cinghie di tensione devono essere sostituite.

Le parti in acciaio del portabicicletta sono state protette in fabbrica contro la corrosione con un rivestimento a polvere. Se questo rivestimento è danneggiato, fatelo riparare da un professionista il prima possibile.

Per la sostituzione delle parti, contattare il nostro servizio clienti.

Qualsiasi modifica alle parti e ai materiali originali o al design del portabici può compromettere la sicurezza e le prestazioni.

7. AVVERTENZE SULLA TUTELA AMBIENTALE



Smaltire l'imballaggio in base al tipo. Smaltire il cartone e il cartoncino con la carta e la pellicola di scarto nella raccolta differenziata.

Smaltire la prolunga per la 3ª bicicletta secondo le norme locali.

8. INFORMAZIONI DI CONTATTO

📍 EAL GmbH

Otto-Hausmann-Ring 107
42115 Wuppertal
Germania

☎ +49 (0)202 42 92 83 0

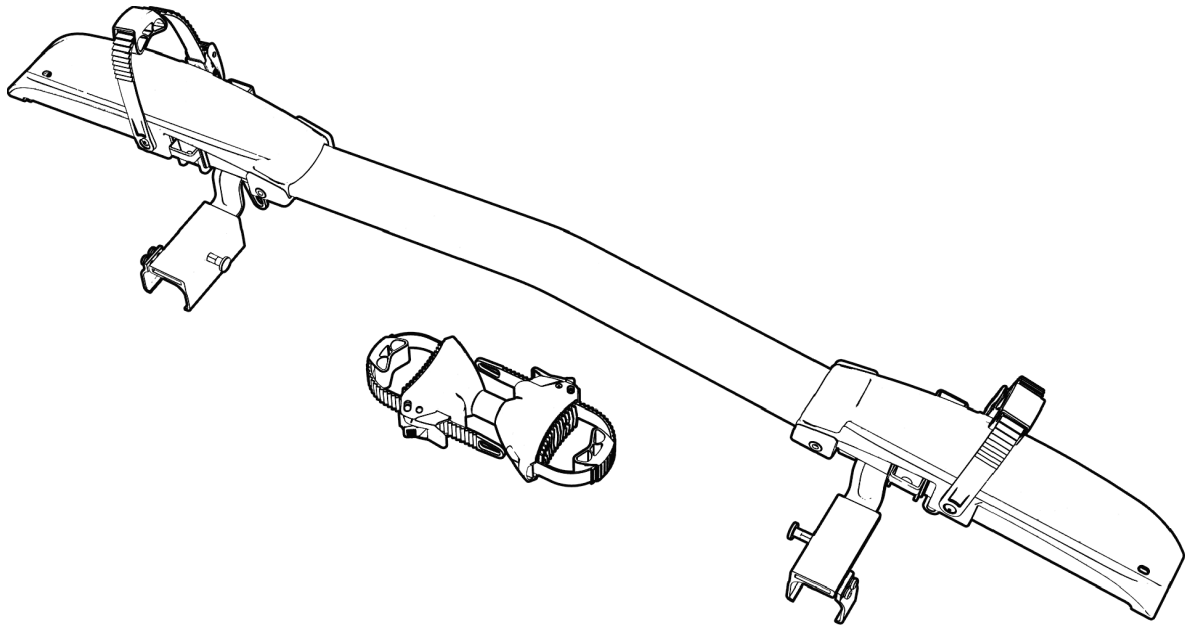
📠 +49 (0) 202 42 92 83 – 160

✉ info@eal-vertrieb.com

🌐 www.eal-vertrieb.com



EUFAB®



📍 **EAL GmbH**

Otto-Hausmann-Ring 107
42115 Wuppertal
Deutschland

☎ +49 (0)202 42 92 83 0

📠 +49 (0) 202 42 92 83 – 160

✉ info@eal-vertrieb.com

🌐 www.eal-vertrieb.com