



**D Servicehinweise**

**GB Servicing instructions**

### ATC-Sperrschaltung

### ATC lock-out circuit

 Für einen störungsfreien Betrieb des ATC bei Wohnanhängern mit unabhängiger 12V Spannungsversorgung (z.B. Bordbatterie, Autark-Paket), muss zwischen dem Verteilerkasten des Anhängers und dem ATC eine Sperrschaltung montiert werden.

 For flawless operation of the ATC in the case of caravans with independent 12 V power supply (e.g. on-board battery, autonomous battery pack), a lock-out circuit must be installed between the distributor box of the caravan and the ATC.

Artikelnummer Nachrüstpaket: 1224853

Article number of retrofit package: 1224853

### Einbau

### Installation

 Das Kamerasymbol verweist auf die Abbildungen der Rückseite.

 The camera symbol refers to the illustrations on the back page.

 **Achtung!**  
Batterie des Wohnanhängers vor dem Einbau abklemmen!

 **Caution!**  
Disconnect caravan battery before commencing installation!

1. Ziehen Sie die weiße Leitung des ATC's vom Masseanschluss des Wohnanhängers ab. (📷 1 -C)
2. Stecken Sie die weiße Leitung des ATC's an den Kontakt (-) der Sperrschaltung an. (📷 2 -4)
3. Stecken Sie die weiße Leitung der Sperrschaltung (📷 2 -4) an den Masseanschluss des Wohnanhängers an. (📷 2 -C)
4. Ziehen Sie die violette Leitung des ATC's vom Anschluss „Dauerplus“ des Wohnanhängers ab. (📷 1 - D)
5. Stecken Sie die violette Leitung des ATC's an den Kontakt (+) der Sperrschaltung an. (📷 2 -4)
6. Stecken Sie die violette Leitung der Sperrschaltung an den Anschluss „Dauerplus“ des Wohnanhängers an. (📷 2 -D)
7. Klemmen Sie die Batterie des Wohnanhängers wieder an.

1. Pull the white cable of the ATC off the earth connection of the caravan. (📷 1 -C)
2. Push the white cable of the ATC onto the contact (-) of the lock-out circuit. (📷 2 -4)
3. Push the white cable of the lock-out circuit (📷 2 -4) onto the earth connection of the caravan. (📷 2 -C)
4. Pull the violet cable of the ATC off the “constant positive” connection of the caravan. (📷 1 - D)
5. Push the violet cable of the ATC onto the contact (+) of the lock-out circuit. (📷 2 -4)
6. Push the violet cable of the lock-out circuit onto the “constant positive” connection of the caravan. (📷 2 - D)
7. Reconnect the caravan battery.

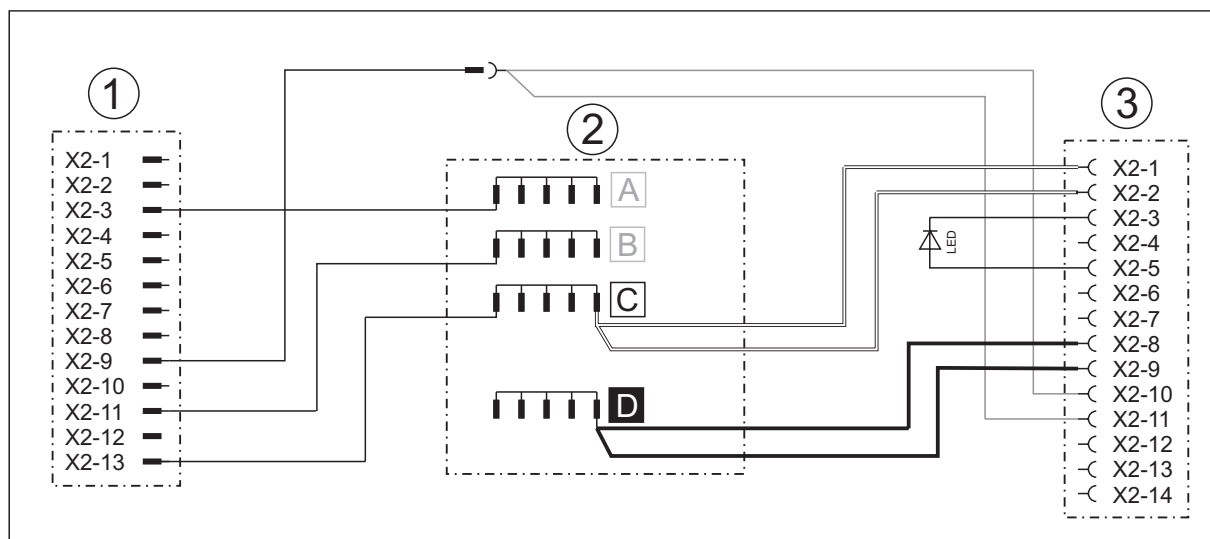

**1** ohne Sperrschaltung | without lock-out circuit

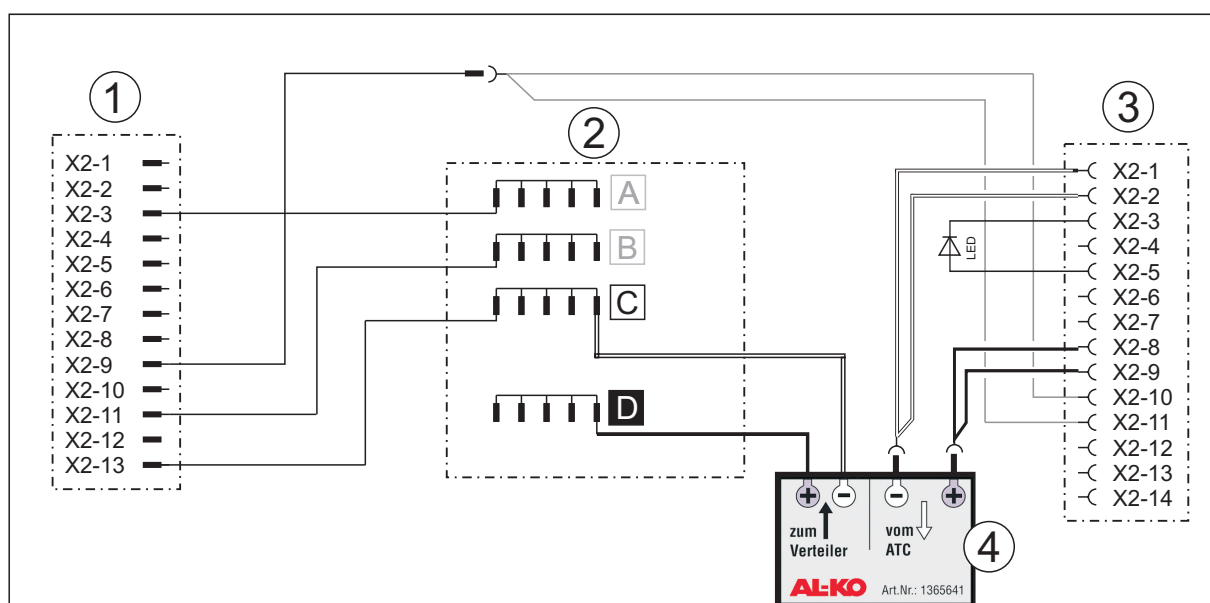

**2** mit Sperrschaltung | with lock-out circuit

	Bezeichnung	Designation
①	Fahrzeugstecker	Vehicle connector
②	Verteilerkasten Anhänger	Trailer distributor box
③	ATC Stecker	ATC connector
④	ATC Sperrschaltung	ATC lock-out circuit
A	Masseanschluss Rücklichter*	Earth connection for rear lights*
B	Masseanschluss für Pin 10*	Earth connection for pin 10*
C	Masseanschluss für Stecker Pin 13	Earth connection for connector pin 13
D	Anschluss Dauerplus	Constant positive connection

\* nicht benutzen

\* Do not use